



**МІНІСТЕРСТВО ЕКОНОМІЧНОГО РОЗВИТКУ І ТОРГІВЛІ УКРАЇНИ  
(Мінекономрозвитку)**

вул. М. Грушевського 12/2 м. Київ 01008 тел. 253-93-94, факс 253-63-71  
Web: <http://www.me.gov.ua>, e-mail: [meconomy@me.gov.ua](mailto:meconomy@me.gov.ua), код згідно з ЄДРПОУ 37508596

№ \_\_\_\_\_

На № \_\_\_\_\_ від \_\_\_\_\_

**Міністерство регіонального розвитку,  
будівництва та житлово-комунального  
господарства України**

**Міністерство інфраструктури України  
Державна служба України з  
надзвичайних ситуацій**

**Державна служба України з питань праці  
Державне агентство резерву України  
Державна регуляторна служба України**

*Щодо погодження проекту  
наказу Мінекономрозвитку*

Мінекономрозвитку надсилає на погодження проект наказу "Про затвердження Інструкції про порядок і умови поставки, закладення, зберігання і відпуску ліжок розкладних армійських".

Просимо опрацювати та погодити зазначений проект наказу в найкоротший термін.

- Додаток: 1. Проект наказу на 23 арк.  
2. Пояснювальна записка на 2 арк.  
3. Висновок про проведення гендерно-правової експертизи на 2 арк.  
4. Висновок антидискримінаційної експертизи на 1 арк.

**Заступник Міністра**

**Юрій БРОВЧЕНКО**





**МІНІСТЕРСТВО ЕКОНОМІЧНОГО РОЗВИТКУ І ТОРГІВЛІ УКРАЇНИ  
(Мінекономрозвитку)**

**НАКАЗ**

Київ

№ \_\_\_\_\_

**Про затвердження Інструкції  
про порядок і умови поставки,  
закладення, зберігання і відпуску  
ліжок розкладних армійських**

Відповідно до Закону України “Про державний матеріальний резерв” та пункту 9 Порядку формування, розміщення та проведення операцій з матеріальними цінностями державного резерву, затвердженого постановою Кабінету Міністрів України від 08 жовтня 1997 року № 1129, та з метою приведення нормативно-правових актів у відповідність із законодавством  
**НАКАЗУЮ:**

1. Затвердити Інструкцію про порядок і умови поставки, закладення, зберігання і відпуску ліжок розкладних армійських, що додається.
2. Визнати таким, що втратив чинність, наказ Державного комітету України з державного матеріального резерву від 18 жовтня 2010 року № 370 "Про затвердження Інструкції про порядок і умови поставки, закладення, зберігання і відпуску ліжок розкладних армійських", зареєстрований в Міністерстві юстиції України 15 листопада 2010 року за № 1106/18401.
3. Департаменту стратегічного розвитку сектору оборони та безпеки забезпечити подання цього наказу в установленому порядку на державну реєстрацію до Міністерства юстиції України.

4. Цей наказ набирає чинності з дня його офіційного опублікування.
5. Контроль за виконанням цього наказу покласти на Голову Державного агентства резерву України.

**Перший віце-прем'єр-міністр  
України – Міністр економічного  
розвитку і торгівлі України**



**С. І. Кубів**

ЗАТВЕРДЖЕНО

Наказ Міністерства економічного розвитку і торгівлі України

№ \_\_\_\_\_

**ІНСТРУКЦІЯ**  
**про порядок і умови поставки, закладення, зберігання і відпуску**  
**ліжок розкладних армійських**

І. Загальні положення

1. Ця Інструкція встановлює порядок, вимоги до якості, умови поставки, закладення, зберігання і відпуску ліжок розкладних армійських, призначених для зберігання в державному резерві.

2. Ця Інструкція є обов'язковою до виконання підприємствами, установами і організаціями, що входять до єдиної системи державного резерву (далі – зберігачі), а також підприємствами, які здійснюють постачання матеріальних цінностей (далі – постачальники), згідно з договорами про закупівлю за державні кошти (далі – Договір) з Державним агентством резерву України (далі – Держрезерв).

3. На зберігання закладаються ліжка розкладні армійські (далі – ліжка) вітчизняного та іноземного виробництва.

4. Якість ліжок визначається за результатами випробувань згідно з методами, визначеними цією Інструкцією.

5. Документальне оформлення операцій з приймання та зберігання ліжок здійснюється відповідно до Інструкції про оформлення операцій з матеріальними цінностями державного матеріального резерву, затвердженої наказом Міністерства економічного розвитку і торгівлі України 24 вересня 2012 року № 1042, зареєстрованої в Міністерстві юстиції України 16 листопада 2012 року за № 1925/22237.

6. Український державний науково-дослідний інститут "Ресурс" (далі – УкрНДІ "Ресурс") здійснює організацію та координацію робіт з контролю якості ліжок під час поставки, закладення, зберігання та відпуску.

7. До цієї Інструкції можуть уноситися зміни в разі змін у законодавстві.

## II. Загальна характеристика основних властивостей і якісних показників

1. До зберігачів на зберігання надходять ліжка призначені для розміщення населення в стаціонарних та тимчасових приміщеннях, а також у вантажних критих залізничних вагонах.

2. Ліжка виготовляються з ромбічною сіткою.

3. Основні параметри та розміри ліжок повинні відповідати базовим параметрам, наведеним у додатку 1 і додатку 2 цієї Інструкції.

4. Деталі спинки ліжок повинні виготовлятися із сталевих труб діаметром у міліметрах: колонки 28 – 33, стійки 10 – 12, поперечки 14 – 22, дуги 28 – 33, підножки 32 – 40, матеріал – сталь з вмістом вуглецю не більше 0,22 відсотка, вміст марганцю не більше 0,65 відсотка та кремнію не більше 0,30 відсотка. Допускається виготовлення опорних вузлів з пластмас, які відповідають вимогам, установленим нормативно-правовими актами.

5. Деталі рами повинні бути виготовлені: поздовжні і поперечні прогони – з кутової сталі 40 x 40 x 5 мм або 45 x 45 x 4 мм або 50 x 50 x 3 мм, матеріал – сталь з вмістом вуглецю не більше 0,22 відсотка, вміст марганцю не більше 0,65 відсотка та кремнію не більше 0,30 відсотка.

6. Деталі ромбічної сітки повинні виготовлятися: пружини – з високо вуглецевого сталевого дроту, матеріал – сталь з вмістом вуглецю не менше 0,62 відсотка, вміст марганцю не менше 0,65 відсотка, вміст хрому не більше 0,25 відсотка та кремнію не більше 0,37 відсотка; дріт пружин діаметром 3,0 – 3,6 мм, зовнішній діаметр пружини 20 мм; гачки кріплення ромбічної сітки із сталевого низько вуглецевого світлого дроту загального призначення, матеріал-сталь з вмістом вуглецю не більше 0,22 відсотка, вміст марганцю не більше 0,65 відсотка та кремнію не більше 0,30 відсотка, діаметр дроту 3,0 – 3,6 мм; сполучна пластина повинна бути виготовлена зі сталевий смуги,

матеріал – сталь з вмістом вуглецю не більше 0,22 відсотка, вміст марганцю не більше 0,65 відсотка та кремнію не більше 0,30 відсотка.

Ромбічну сітку кріплять до рами гачками: бортовими – довжиною не більше 50 мм; торцевими – завдовжки не більше 85 мм. Діаметр отвору для гачків у прогонах рами 5 – 7 мм. Центри отворів повинні розташовуватися на відстані не менше 10 мм від внутрішньої кромки рами.

Кінці гачків сітки не повинні виступати над її поверхнею. Вушка пружин повинні бути розташовані в горизонтальній площині, що проходить через вісь пружини. Кінці вушок повинні бути стиснуті всередину пружини. Пружини повинні мати рівномірну навивку.

Клітинки ромбічної сітки повинні бути правильної форми, без перекосів і зсувів. Відхилення від форми не повинно перевищувати 4 мм по більшій діагоналі.

7. Деталі ліжок повинні мати захисне та декоративне покриття пентафталевами емалями. Колір покриття визначають за домовленістю із замовником.

Покриття повинно бути рівним, без пупирів та відшарувань. На пофарбованих поверхнях не повинно бути тріщин, плям, зморщок, напливів та не пофарбованих ділянок.

8. Складові частини ліжок повинні виготовлятися з точністю, що забезпечує зборку без додаткової підгонки і взаємозамінність.

9. Зібране ліжко, встановлене на рівну поверхню, повинно бути стійким. Положення спинок щодо рами повинно бути перпендикулярним. Верхнє граничне відхилення від перпендикулярності не повинно перевищувати 1 градус.

10. Усі складові частини ліжок та його механічні з'єднання повинні бути здатні витримувати навантаження, яким вони піддаються під час застосування.

11. Довговічність застосованих матеріалів повинна відповідати характеристикам робочого середовища при зберіганні ліжок та по призначенню до застосування, особливо стосовно явищ старіння, корозії, абразивного зношування та корозії після обробки дезінфекційними та мийними засобами.

12. Зовнішні поверхні деталей ліжок не повинні мати вм'ятин, раковин, гострих кромek, гострих кутів, гофрованих та шорсткуватих поверхонь.

### III. Методи дослідження ліжок

1. Розміри ліжок перевіряють за допомогою засобів вимірювальної техніки, які відповідають вимогам законодавства про метрологію та метрологічну діяльність.

2. Зовнішній вид ліжок перевіряють візуально.

3. Стійкість ліжок перевіряють без вантажу. Ліжко при установці на рівну поверхню повинно опиратися на підлогу усіма чотирма ніжками.

4. Перевірку на легкість збірки і розбирання ліжок здійснюють без застосування будь-яких пристосувань та інструменту.

5. Перевірку пружних властивостей сітки і жорсткості рами здійснюють накладенням у середній її частині жорсткого короба масою  $(180 \pm 1)$  кг, схему коробу наведено в додатку 3 цієї Інструкції.

Площа, займана коробом, не повинна перевищувати 65 відсотків поверхні сітки, а провисання під вантажем не повинно перевищувати – 150 мм. Після витримки під вантажем протягом 30 хвилин і зняття вантажу провисання сітки не повинне перевищувати 5 мм. Вимірювання виконують у центрі перетину діагоналей рами. Залишкова деформація ліжок не допускається.

6. Міцність з'єднання деталей і складових частин ліжок перевіряють методом збирання, навантаження рівномірно розміщеного вантажу масою 80 кг і розбирання.

Основні розміри ліжок можуть змінюватися в межах допусків, наведених у додатку 1 і додатку 2 цієї Інструкції після 100 циклів випробувань.

7. Перпендикулярність спинок ліжок щодо рами перевіряють косинцем слюсарним повірочним.

8. Перевірка стійкості лакофарбового покриття проти корозії перевіряють методом обробки дезінфікуючими та миючими засобами, здійснюється двократним протиранням вологою ганчіркою, змоченою в 1 відсотковому розчині хлораміну або 3 відсотковому розчині перекису водню в комплексі

1 відсотковим розчином синтетичного миючого засобу. Покриття після обробки не повинно відшаровуватися.

9. Якість зовнішнього виду лакофарбового покриття перевіряють зовнішнім оглядом візуально.

10. Якість упаковки ліжок перевіряють зовнішнім оглядом візуально.

11. Масу ліжка перевіряють за допомогою ваг класу точності III (середній), які відповідають вимогам законодавства про метрологію та метрологічну діяльність.

#### IV. Маркування, пакування та транспортування Вимоги до маркування ліжок

Кожне ліжко повинно мати зроблене рельєфною штамповкою маркування, що містить:

найменування підприємства-виробника та його знак для товарів та послуг на поздовжньому погоні рами;

дві останні цифри року виготовлення на спинках.

Штамп технічного контролю на поздовжньому погоні рами повинен бути нанесений незмивною фарбою.

#### Вимоги до пакування ліжок

Кожна складова частина ліжка (ромбічна сітка з рамою, низька спинка, висока спинка) пакуються окремо в папір парафінований, що виготовлений з основи з поверхневою щільністю не менше 33 г/см<sup>3</sup> і суміші твердого парафіну нафтового високо очищеного та індустриальної оливи, в процентному співвідношенні парафіну 80 відсотків і 20 відсотків оливи. Папір закріплюється пакувальним шпагатом, що виготовлений з луб'яних волокон, діаметр шпагату не менше 2 мм, розривне навантаження шпагату не менше 250 Н. Сполучна пластина пакується в папір та закріплюється пакувальним шпагатом до поперечного прогону рами.

#### Вимоги до транспортування ліжок

Ліжка транспортуються в сухих, чистих, критих залізничних або автомобільних транспортних засобах відповідно до вимог правил перевезення вантажів, що діють на даному виді транспорту.



Транспортні засоби мають бути чистими, водонепроникними, не мати виступаючих частин, які могли б пошкодити пакування та продукцію.

Під час транспортуванні залізничним транспортом ліжка відвантажують дрібними, малотоннажними і повагонними відправками до повної місткості вагона.

#### V. Порядок і умови поставки ліжок до державного резерву

1. Фахівці УкрНДІ "Ресурс" проводить перевірку ліжок на відповідність з вимогами до основних характеристик та властивостей, якісних показників, в акредитованих випробувальних лабораторіях.

2. Закладення ліжок здійснюється партіями. За партію вважають кількість продукції одного найменування, яка оформлена документом про якість.

3. Кожна партія ліжок повинна мати супровідні документи згідно з Договором.

4. Приймання продукції до державного резерву здійснюється фахівцями зберігача, відповідно до доручень Держрезерву, у такому порядку:

1) перевіряють наявність та правильність оформлення супровідної документації продукції на кожну транспортну одиницю відповідно до умов договору укладеного між постачальником та Держрезервом згідно з пунктом 2 розділу V цієї Інструкції.

Забороняється приймати на зберігання ліжка, які не мають супровідних документів згідно з Договором;

2) перевіряють наявність та цілісність пломб на транспортному засобі, відповідність номерів автомашин номерам, зазначеним у супровідних документах.

У разі порушення цілісності пломб на транспортному засобі, невідповідності супровідних документів, маркування транспортної або споживчої тари – вантаж не допускається до подальших випробувань;

3) проводять розвантажувальні роботи;

4) перевіряють відповідність, наявність та кількість продукції заявленої в супровідних документах.

У разі виявлення розбіжності у кількості із зазначеною в супровідних документах, що в свою чергу призведе до нестачі, складають комерційний акт;

5) проводять приймання ліжок за якістю шляхом відбирання проб (зразків) від поставленої партії випадковим способом для перевірки: лінійних розмірів, зовнішнього виду лакофарбового покриттів, легкості збірки і розбирання, стійкості, вимірювання маси, на відповідність пакування та маркування.

Відбирання проб (зразків) проводиться в кількості, наведеній у додатку 4 цієї Інструкції, та оформлюється актом відбору проб (зразків) згідно з додатком 5 цієї Інструкції.

За результатами перевірки складають протокол огляду згідно з додатком 6 цієї Інструкції;

6) відбирають комісійно методом випадкового відбору, в присутності представників постачальника та УкрНДІ "Ресурс" 4 ліжка з оформленням акта відбору проб (зразків) згідно з додатком 5 цієї Інструкції.

## VI. Відбирання зразків ліжок для випробування

1. Зразки відбирають з першої транспортної поставки у кількості 4 ліжка для перевірки лінійних розмірів, маси виробу, комплектності відповідності пакування та маркування. Кожен відібраний зразок затверджується підписами та кріпиться на не з'ємній частині (ставиться підпис представника зберігача, фахівця УкрНДІ "Ресурс" та постачальника). Відібрані зразки зберігаються у зберігача, УкрНДІ "Ресурс" та постачальника.

2. Після випробування ліжок проводяться додаткові заходи з консервації ліжок по терміну зберігання.

3. Комісійно відібрані ліжка направляються до акредитованої випробувальної лабораторії, яку визначає УкрНДІ "Ресурс".

4. Результати випробувань ліжок надаються постачальнику, зберігачу та УкрНДІ "Ресурс".

5. Строк приймальних заходів та лабораторних випробувань становить не більше 11 робочих днів з моменту відбору зразків.

6. На підставі протоколів огляду та лабораторних випробувань робиться висновок про відповідність ліжок з встановленими вимогами і приймається рішення щодо закладення їх на зберігання до державного резерву.

## VII. Документальне оформлення операцій при закладенні ліжок

1. Після отримання результатів відповідності ліжок з вимогами цієї Інструкції та Договору, фахівці зберігача оформляють приймальний акт за формою Р-11 (далі – приймальний акт) із зазначенням:

- 1) постачальника;
- 2) отримувача;
- 3) найменування продукції;
- 4) кількості;
- 5) ціни;
- 6) висновку про якісний стан ліжок;
- 7) виду тари;
- 8) номера залізничних (транспортних) накладних, номера вагона (контейнера), автомобіля.

2. Оформлений належним чином приймальний акт разом із завіреними копіями супровідних документів та протоколами випробувань зберігач супровідним листом надсилає постачальнику.

3. У разі отримання отриманні незадовільних результатів хоча б за одним показником ліжка не приймаються на зберігання до державного резерву, а повертаються постачальнику для проведення заміни.

4. Постачальник має право на оскарження цього рішення. У цьому разі повинні проводитися повторні лабораторні випробування подвоєного обсягу вибірки, відібраної з цієї самої партії фахівцями зберігача, УкрНДІ "Ресурс" та постачальника.

Під час проведення повторних лабораторних випробувань усі ліжка цієї партії розміщують окремо від вже прийнятих та оформляють акт їх тимчасового зберігання.

Списання зразків ліжок здійснюється на підставі акта комісійного відбору зразків.

5. Після отримання від постачальника приймального акта разом із завіреними копіями супровідних документів на цю партію продукції та оригіналами протоколів лабораторних випробувань фахівці УкрНДІ "Ресурс"

повинні перевірити комплектність і правильність оформлення отриманих супровідних документів.

6. За належного оформлення всіх необхідних документів керівник УкрНДІ "Ресурс" уносить відмітку до приймального акта щодо відповідності якості поставленої продукції з вимогами цієї Інструкції та Договору та здійснює його підписання.

7. УкрНДІ "Ресурс" із супровідним листом надсилає до Держрезерву приймальні акти.

### VIII. Порядок і умови зберігання ліжок в державному резерві

#### Організація роботи з перевірки якості та кількості ліжок під час їх зберігання

1. У процесі зберігання ліжок контроль за їх якісними та кількісними показниками здійснюється працівниками зберігача. Контроль за процесом зберігання ліжок здійснюється начальником дільниці зберігача або його заступником.

2. Під час зберігання ліжок забезпечується контроль:

1) за справним обладнанням, утриманням та використанням складських приміщень;

2) за підтримкою в складських приміщеннях умов, які зменшуються вплив навколишнього середовища на ліжка;

3) за проведенням періодичних перевірок стану, умов і місць зберігання;

4) за зовнішнім станом упаковки та самих ліжок.

3. Систематично проводиться зовнішній огляд пакувальних місць ліжок з метою виявлення зволоження та інших пошкоджень. У період випадіння атмосферних опадів такі огляди повинні проводитися щодня. Одночасно перевіряється технічний та санітарний стан складських приміщень.

4. Зберігач якщо під час огляду виявив ліжка із ознаками корозії та механічних пошкоджень, дефектів виробничого характеру, вилучає їх із загального штабелю, складає в окремий тимчасовий штабель та доповідає Держрезерву для прийняття відповідних рішень.

5. Періодичний контроль якості ліжок проводиться УкрНДІ "Ресурс" згідно з графіком, затвердженим Держрезервом.

6. У разі встановлення за результатами візуального спостереження відхилення зовнішнього стану ліжок фахівці зберігача та УкрНДІ "Ресурс" проводять перевірку показників якості ліжок у акредитованих випробувальних лабораторіях.

7. У разі отримання незадовільних результатів хоча б за одним показником негайно повідомляється Держрезерв та постачальник для прийняття відповідних рішень.

8. Постачальник має право на оскарження результатів випробувань. У цьому разі повинні проводитися повторні лабораторні дослідження подвоєного обсягу вибірки з цієї самої партії представниками УкрНДІ "Ресурс", постачальника та зберігача.

9. Якщо за результатами повторних лабораторних випробувань отримано незадовільні результати, про це негайно повідомляється Держрезерв та постачальник для вжиття заходів щодо проведення заміни ліжок.

10. Контроль за кількісним зберіганням ліжок здійснюється постійно, з нанесенням усіх змін про наявність товару щодо даного штабеля в штабельний ярлик та книгу складського обліку.

11. Інвентаризація ліжок проводиться один раз на рік згідно з Положенням про інвентаризацію активів та зобов'язань, затвердженим наказом Міністерства фінансів України від 02 вересня 2014 року № 879, зареєстрованим у Міністерстві юстиції України від 30 жовтня 2014 року № 1365/26142 (із змінами).

#### Умови зберігання ліжок в державному резерві

1. Складські приміщення призначені для довгострокового зберігання ліжок повинні відповідати вимогам нормативно-правових актів, що регламентують відносини у галузях будівництва та пожежної безпеки під час експлуатації будівель і споруд.

2. Закриті складські приміщення, призначені для зберігання ліжок, повинні бути обладнані блискавкозахистом, автоматичними установками пожежегасіння та пожежної сигналізації, внутрішнім водогоном з пожежними

кранами та забезпечені засобами пожежегасіння (вогнегасниками) та пожежними щитами, що повинні відповідати вимогам нормативно-правових актів у сфері забезпечення пожежної безпеки.

3. Усі дерев'яні конструкції складських приміщень, а також ущільнювальні валики для герметизації дверей, що виготовлені з мішковини наповненої тирсою, повинні бути оброблені вогнегасними засобами.

4. Засоби зв'язку і сигналізації повинні постійно перебувати в технічно справному стані.

5. До початку завантаження складські приміщення повинні бути відремонтовані та підготовлені до приймання ліжок.

6. Готовність складських приміщень до приймання ліжок перевіряється комісією, склад якої визначається та затверджується керівником зберігача та оформляється актом.

7. У складських приміщеннях з ліжками забороняється проведення робіт, пов'язаних із застосуванням відкритого вогню або утворенням іскри.

Застосування навантажувачів з двигунами внутрішнього згорання забороняється.

Не дозволяється зберігати ліжка разом з кислотами, лугами, іншими хімічно активними, паливно-мастильними речовинами тощо.

8. Зберігачі повинні забезпечити відокремлене (в окремих секціях складських приміщень) зберігання ліжок від матеріальних цінностей інших суб'єктів господарювання.

9. Умови зберігання повинні відповідати таким вимогам: закриті приміщення з природною вентиляцією без штучно регульованих кліматичних умов, де коливання температури і вологості повітря значно менше, ніж на відкритому повітрі (кам'яні, бетонні, металеві з теплоізоляцією та інші сховища).

Ліжка слід зберігати з дотриманням умов граничних показників відносної вологості, яка не перевищує 75 відсотків у закритих складських приміщеннях, захищених від впливу атмосферних опадів та ґрунтової вологи, в сухих та провітрюваних приміщеннях.

Контроль за відотною вологістю повітря здійснюється за допомогою гігрографів і психрометрів, що встановлюються у складських приміщеннях з ліжками та віддалені від дверей і продухів.

10. Ліжка, що надійшли на зберігання, повинні складатися в штабелі за постачальниками (виробниками), датами (роками) виготовлення та з дотриманням партій надходження.

Ліжка укладаються на сухі і чисті підтоварники на відстані від підлоги не менше ніж 0,2 м, на відстані від внутрішніх стін не менше ніж 0,2 м, від зовнішніх стін – не менше ніж 0,8 м, від покрівлі – не менше ніж 1,0 м, від опалювальних приладів – не менше ніж 1,0 м відповідно до затверджених схем розміщення.

Ширина проїздів для електронавантажувачів визначається в залежності від марки електронавантажувача.

11. На кожен укладений штабель заводять штабельний ярлик, у якому зазначають:

- найменування продукції;
- найменування виробника;
- дату виготовлення продукції;
- кількість одиниць продукції;
- номер документа про якість і місце його зберігання.

#### Правила поводження з ліжками під час їх зберігання

1. У процесі зберігання ліжок проводиться прибирання складських приміщень не рідше одного разу на місяць.

2. Особливо ретельно слід прибирати (очищати від сміття та пилу) кути, опалювальні прилади, простір за радіаторами, балки, теплофікаційні канали, вузькі проходи і простір під штабелями.

3. У теплу пору року проводити вологе протирання конструкцій усередині складських приміщень дезинфікуючим розчином, також проводити вологе прибирання підлоги.

4. Прибирання (підмітання підлоги і видалення бруду) у сховищах під час проведення вантажно-розвантажувальних робіт проводять не рідше одного

разу в день. Сховища та виробничі приміщення не повинні бути засмічені мотлохом і сторонніми предметами.

#### ІХ. Відпуск ліжок

1. Відпуск ліжок проводиться за розпорядженням (нарядом) Держрезерву.
2. Перед відпуском ліжок зберігачем проводиться перевірка їх якості згідно з вимогами цієї Інструкції.
3. Документальне оформлення відпуску ліжок проводиться відповідно до Інструкції про оформлення операцій з матеріальними цінностями державного матеріального резерву, затвердженої наказом Міністерства економічного розвитку і торгівлі України від 24 вересня 2012 року № 1042, зареєстрованої в Міністерстві юстиції України 16 листопада 2012 року за № 1925/22237.

#### Х. Відповідальність за порушення операцій

1. За невиконання умов договору поставки зберігачі несуть відповідальність, у тому числі майнову, передбачену законодавством, зокрема Законом України "Про державний матеріальний резерв".
2. Санкції за порушення у проведенні операцій з матеріальними цінностями державного резерву застосовуються відповідно до Закону України "Про державний матеріальний резерв".
3. Зберігач несе повну відповідальність згідно із законодавством за недостовірність зазначених у приймальному акті інформації щодо продукції, кількості та інших даних зазначених у приймальному акті. Зберігач здійснює контроль за якістю, кількістю та комплектністю продукції після закладення її до державного резерву, забезпечує належні умови зберігання згідно з цією Інструкцією.
4. Персональну відповідальність несе безпосередньо зберігач (керівник зберігача, начальник дільниці зберігання).
5. Керівник УкрНДІ "Ресурс" несе відповідальність за незабезпечення організації та координації робіт з контролю за якістю ліжок та інформацією щодо якості продукції, внесеною до приймального акта.



6. Постачальник несе повну майнову відповідальність згідно із законодавством за постачання неякісної та некомплектної продукції до державного резерву на зберігання, а також за некомплектність супровідних документів і недостовірність зазначеної в них інформації.

7. Гарантійний строк зберігання ліжок становить 10 років з дати виготовлення за дотримання умов зберігання.

**Директор департаменту стратегічного  
розвитку сектору оборони та безпеки**



**А. П. Тивончук**

Додаток 1  
до Інструкції про порядок і умови  
поставки, закладення, зберігання  
і відпуску ліжок розкладних  
армійських

**Базові параметри ліжок**

| № | Найменування параметрів         | Норма        |
|---|---------------------------------|--------------|
| 1 | Висота високої спинки ліжка, мм | 1140±5       |
| 2 | Висота низької спинки ліжка, мм | 850±5        |
| 3 | Ширина ліжка, мм                | 700±5        |
| 4 | Довжина ліжка, мм               | 1900±10      |
| 5 | Маса, кг                        | не більше 37 |

Додаток 2  
до Інструкції про порядок і умови  
поставки, закладення, зберігання  
і відпуску ліжок розкладних  
армійських

### Ліжко розкладне армійське

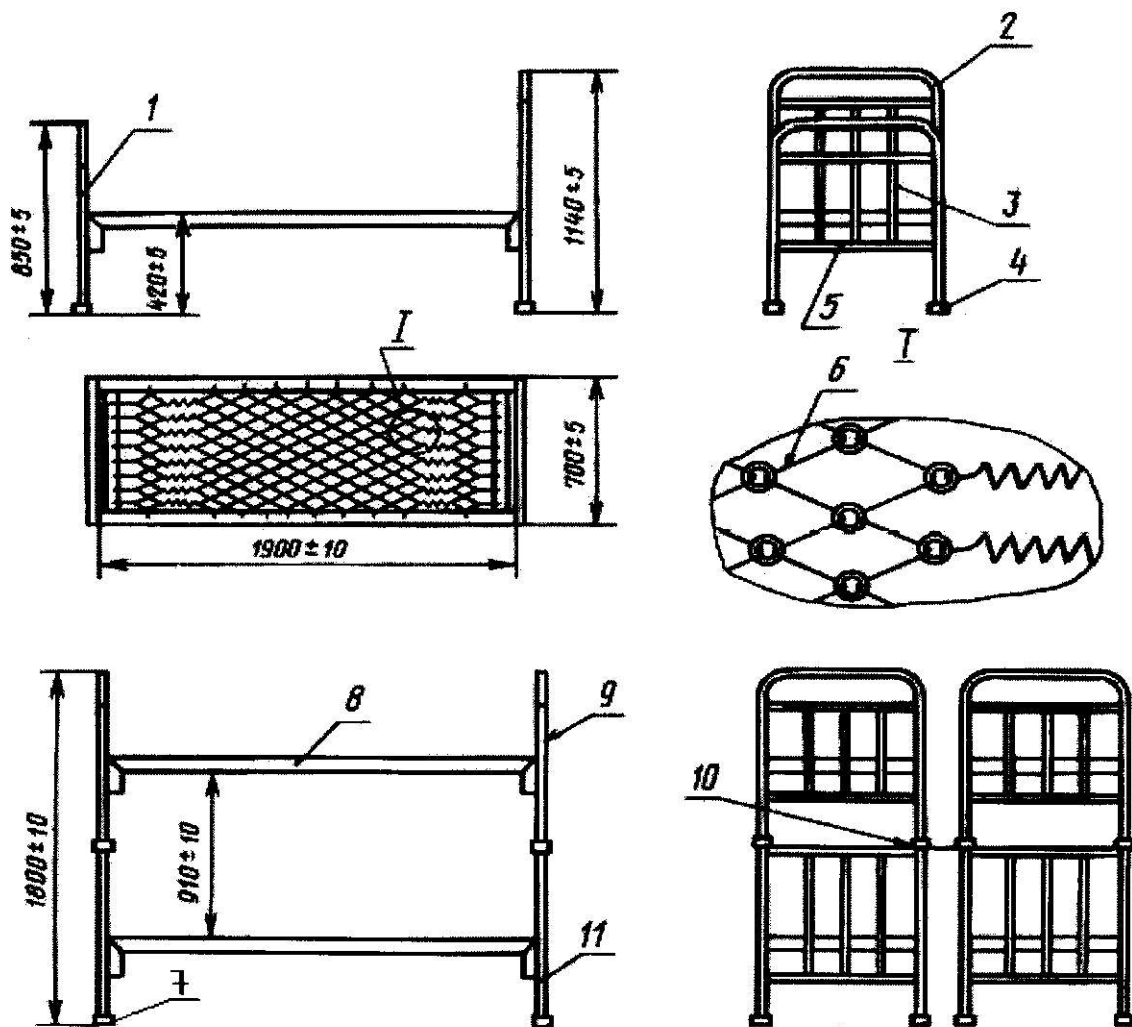

1 – колонка; 2 – дуга; 3 – стійка; 4 – підножник; 5 – поперечка; 6 – ромбічна  
сітка; 7 – опорний вузол; 8 – рама; 9 – низька спинка; 10 – сполучна пластина;  
11 – висока спинка

Додаток 3  
до Інструкції про порядок і умови  
поставки, закладення, зберігання і  
відпуску ліжок розкладних  
армійських

**СХЕМА**  
**короба для перевірки пружних властивостей ромбічної сітки і жорсткості**  
**рами ліжка**

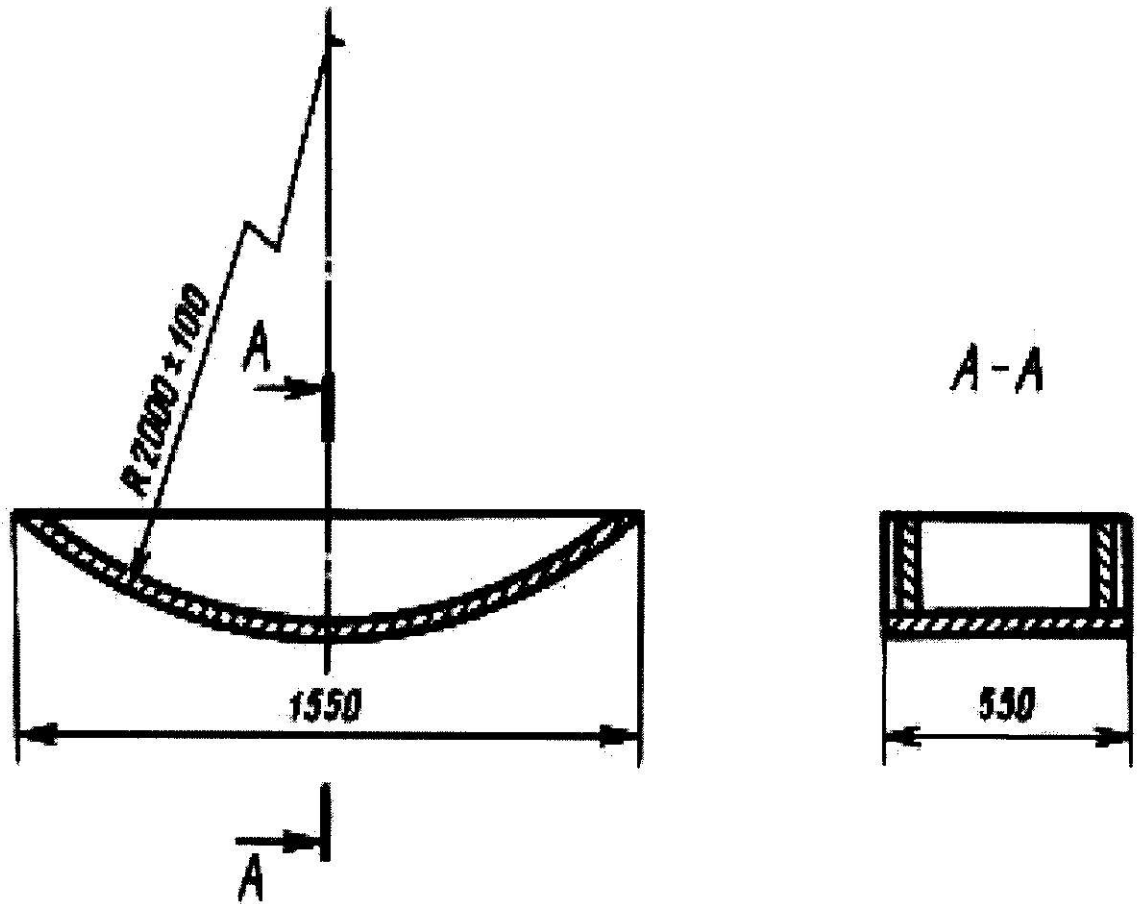

Додаток 4  
до Інструкції про порядок і умови  
поставки, закладення, зберігання і  
відпуску ліжок розкладних  
армійських

**Обсяг вибірки проб (зразків) продукції**

| № | Кількість одиниць продукції в партії, штук | Обсяг вибірки |
|---|--------------------------------------------|---------------|
| 1 | До 500                                     | 50            |
| 2 | Понад 500 до 1200                          | 80            |
| 3 | Понад 1200 до 3200                         | 125           |
| 4 | Понад 3200 до 10000                        | 200           |

Додаток 5  
до Інструкції про порядок і  
умови поставки, закладення,  
зберігання і відпуску ліжок  
розкладних армійських

АКТ № \_\_\_\_\_  
відбору проб (зразків)

1. Дата складання: \_\_\_\_\_ “ \_\_\_\_\_ ” 20\_\_ року.
2. Місце складання: \_\_\_\_\_
3. Відбір проб (зразків) проведено комісійно за участю:

| № | Прізвище, ім'я та по батькові | Організація | Посада |
|---|-------------------------------|-------------|--------|
|   |                               |             |        |
|   |                               |             |        |

4. Найменування продукції: ліжко розкладне армійське
5. Країна та виробник: \_\_\_\_\_
6. Постачальник: \_\_\_\_\_

Цей акт складено про те, що \_\_\_\_\_ “ \_\_\_\_\_ ” 20\_\_ року відібрані проби (зразки) ліжок розкладних армійських для проведення випробувальних досліджень показників якості з метою перевірки відповідності зазначених матеріальних цінностей встановленим вимогам.

| № | Найменування продукції | Кількість продукції | Номер партії | Кількість відібраних проб(зразків) |
|---|------------------------|---------------------|--------------|------------------------------------|
|   |                        |                     |              |                                    |

7. Відібрані проби (зразки) надіслано для проведення випробувальних досліджень

| № | Прізвище, ім'я та по батькові | Підпис |
|---|-------------------------------|--------|
|   |                               |        |
|   |                               |        |

Додаток 6  
до Інструкції про порядок і  
умови поставки, закладення,  
зберігання і відпуску ліжок  
розкладних армійських

**ПРОТОКОЛ**  
огляду № \_\_\_\_ від \_\_\_\_\_

1. Місце складання: \_\_\_\_\_  
2. Відбір проб (зразків) проведено комісійно за участю:

| № | Прізвище,<br>ім'я та по батькові | Організація | Посада |
|---|----------------------------------|-------------|--------|
|   |                                  |             |        |

3. Найменування продукції: ліжка розкладні армійські.  
4. Країна та виробник: \_\_\_\_\_  
5. Постачальник: \_\_\_\_\_  
6. Місце знаходження: \_\_\_\_\_  
7. Цей протокол складено про те, що " \_\_\_\_ " \_\_\_\_\_ 20\_\_ року відібрані проби (зразки) ліжок розкладних армійських для проведення випробувальних досліджень показників якості з метою перевірки відповідності зазначених матеріальних цінностей встановленим вимогам.

| № | Найменування продукції | Номер транспортних накладних | Кількість досліджуваної продукції | Номер партії | Кількість відібраних проб (зразків) |
|---|------------------------|------------------------------|-----------------------------------|--------------|-------------------------------------|
|   |                        |                              |                                   |              |                                     |

8. Проби (зразки) відбирають у кількості наведеної у додатку 4 Інструкції  
9. Засоби вимірювальної техніки (ЗВТ).

| № | Найменування приладу, марка, тип | Заводський номер | Інвентарний номер | Похибка                                           |
|---|----------------------------------|------------------|-------------------|---------------------------------------------------|
| 1 | Аспіральний психометр            |                  |                   | відносна вологість повітря, % - температура, °С - |
| 2 | Лінійка металева                 |                  |                   | ±, см                                             |
| 3 | Рулетка вимірювальна металева    |                  |                   | ±, см                                             |
| 4 | Ваги                             |                  |                   | ±, г                                              |

## 10. Результати проведених досліджень на відповідність:

| №                         | Кількість проб (зразків) | Найменування показника               | Базові параметри та основні вимоги             | Відповідність показника, відповідає/не відповідає |
|---------------------------|--------------------------|--------------------------------------|------------------------------------------------|---------------------------------------------------|
|                           |                          | лінійні розміри, мм                  | висота високої спинки, 1140±5                  |                                                   |
|                           |                          |                                      | висота низької спинки, 850±5                   |                                                   |
|                           |                          |                                      | ширина, 700±5                                  |                                                   |
|                           |                          |                                      | довжина, 1900±10                               |                                                   |
|                           |                          | маса, кг                             | не більше 37                                   |                                                   |
|                           |                          | відповідність лакофарбового покриття | якість зовнішнього виду лакофарбового покриття |                                                   |
|                           |                          |                                      | стійкість лакофарбового покриття проти корозії |                                                   |
|                           |                          | легкість збірки і розбирання         | без застосування пристосувань та інструменту   |                                                   |
|                           |                          | стійкість                            | обпирання на підлогу усіма чотирма ніжками     |                                                   |
|                           |                          | відповідність пакування              | ромбічна сітка з рамою                         |                                                   |
|                           |                          |                                      | низька та висока спинка                        |                                                   |
|                           |                          | відповідність маркування             | на поздовжньому погоні рами                    |                                                   |
|                           |                          |                                      | на спинках                                     |                                                   |
| штамп технічного контролю |                          |                                      |                                                |                                                   |

| № | Прізвище, ім'я та по батькові | Підпис |
|---|-------------------------------|--------|
|   |                               |        |
|   |                               |        |



## **ПОЯСНЮВАЛЬНА ЗАПИСКА**

### **до проекту наказу Мінекономрозвитку "Про затвердження Інструкції про порядок і умови поставки, закладення, зберігання та відпуску ліжок розкладних армійських"**

**Мета:** затвердження Інструкції про порядок і умови поставки, закладення, зберігання та відпуску ліжок розкладних армійських.

#### **1. Підстава розроблення проекту акта**

Проект наказу Мінекономрозвитку "Про затвердження Інструкції про порядок і умови поставки, закладення, зберігання і відпуску ліжок розкладних армійських" підготовлено відповідно до наказу Мінекономрозвитку від 01.09.2015 № 1080 "Деякі питання перегляду та приведення в Мінекономрозвитку наказів у відповідність із Конституцією та законодавством України".

#### **2. Обґрунтування необхідності прийняття акта**

Метою прийняття проекту наказу "Про затвердження Інструкції про порядок і умови поставки, закладення, зберігання і відпуску ліжок розкладних армійських" є приведення нормативно-правових актів Держкомрезерву у відповідність із Конституцією і законодавством України.

#### **3. Суть проекту акта**

Проектом наказу передбачається затвердити Інструкцію про порядок і умови поставки, закладення, зберігання і відпуску ліжок розкладних армійських та визнати таким, що втратив чинність наказ Держкомрезерву від 18 жовтня 2010 року № 370, зареєстрований в Мін'юсті 15.07.2010 за № 1106/18401.

#### **4. Правові аспекти**

Правовими підставами розроблення проекту наказу є:

Закон України "Про державний матеріальний резерв";

Постанова Кабінету Міністрів України від 20.08.2014 № 459 "Питання Міністерства економічного розвитку і торгівлі";

Постанова Кабінету Міністрів України від 08.10.2014 № 517 "Про затвердження Положення про Державне агентство резерву України";

Постанова Кабінету Міністрів України від 08.10.1997 № 1129 "Про затвердження Порядку формування, розміщення та проведення операцій з матеріальними цінностями державного резерву»;

Наказ Мінекономрозвитку від 01.09.2013 № 1080 "Деякі питання перегляду та приведення в Мінекономрозвитку наказів у відповідність із Конституцією та законодавством України";

Наказ Мінекономрозвитку від 24.09.2012 № 1042 "Про затвердження Інструкції про оформлення операцій з матеріальними цінностями державного матеріального резерву".

#### **5. Фінансово-економічне обґрунтування**

Реалізація заходів, передбачених запропонованим проектом наказу не потребує додаткових матеріальних та інших витрат з державного бюджету.

**6. Прогноз впливу**

Проект наказу за предметом правового регулювання не має відповідного впливу.

**7. Позиція заінтересованих сторін**

Проект наказу не потребує проведення консультацій із заінтересованими сторонами.

**8. Громадське обговорення**

Проект наказу не потребує проведення консультацій з громадськістю.

**9. Позиція заінтересованих органів**

Проект наказу потребує погодження Мінрегіон, Мінінфраструктури, Держрезервом, ДСНС, Держпраці та ДРС і підлягає державній реєстрації в Мін'юсті.

**10. Правова експертиза**

Правова експертиза проекту наказу Мінекономрозвитку не проводилася.

**11. Запобігання дискримінації**

Проект наказу не має положень, що містять ознаки дискримінації.

**11'. Відповідність принципу забезпечення рівних прав та можливостей жінок і чоловіків.**

У проекті наказу відсутні положення, які порушують принцип забезпечення рівних прав та можливостей жінок і чоловіків. Проект наказу не матиме відповідного гендерного впливу.

**12. Запобігання корупції**

Проект наказу не містить правил і процедур, які можуть містити ризики вчинення корупційних правопорушень та порушень пов'язаних з корупцією.

**13. Прогноз результатів**

Видання наказу Мінекономрозвитку "Про затвердження Інструкції про порядок і умови поставки, закладення, зберігання і відпуску ліжок розкладних армійських" сприятиме приведенню нормативно-правових актів у відповідності із Конституцією та законодавством України.

**Перший віце-прем'єр-міністр  
України – Міністр економічного  
розвитку і торгівлі України**



**Степан КУБІВ**

## **ВИСНОВОК**

### **про проведення гендерно-правової експертизи проекту наказу Мінекономрозвитку “Про затвердження Інструкції про порядок і умови поставки, закладення, зберігання та відпуску ліжок розкладних армійських”**

Проект наказу Мінекономрозвитку “Про затвердження Інструкції про порядок і умови поставки, закладення, зберігання та відпуску ліжок розкладних армійських” (далі – проект наказу) розроблено Міністерством економічного розвитку і торгівлі України.

**1. Перелік міжнародних договорів України, згода на обов’язковість яких надана Верховною Радою України, та резолюцій міжнародних конференцій, міжнародних організацій, їх органів, використаних під час проведення експертизи**

Під час проведення гендерно-правової експертизи проекту наказу застосовано: Міжнародний пакт про громадянські і політичні права, 1966 рік; Конвенцію про боротьбу з торгівлею людьми і з експлуатацією проституції третіми особами, 1949 рік; Конвенцію про ліквідацію всіх форм дискримінації щодо жінок, 1979 рік; Конвенцію про захист прав людини і основоположних свобод, 1950 рік та протоколи до неї; Європейську соціальну хартію (переглянута), 1996 рік; Конвенцію Ради Європи про заходи щодо протидії торгівлі людьми, 2005 рік; Конвенцію про права осіб з інвалідністю, 2006 рік; Конвенцію Міжнародної організації праці № 156 про рівне ставлення і рівні можливості для трудящих чоловіків і жінок: трудящі із сімейними обов’язками, 1981 рік; Конвенцію Міжнародної організації праці № 100 про рівне винагородження чоловіків і жінок за працю рівної цінності, 1951 рік; Міжнародну конвенцію про ліквідацію всіх форм расової дискримінації, 1965 рік; Міжнародний пакт про економічні, соціальні і культурні права, 1966 рік; Рамкову конвенцію про захист національних меншин, 1995 рік; Загальну декларацію прав людини, 1948 рік; Пекінська декларація, 1995 рік; Резолюцію 47/135 Генеральної Асамблеї ООН “Декларація про права осіб, що належать до національних або етнічних, релігійних та мовних меншин”, 1992 рік.

**2. Перелік актів законодавства, використаних під час експертизи**

Під час проведення гендерно-правової експертизи проекту наказу застосовано: Конституцію України, Закони України “Про забезпечення рівних прав та можливостей жінок і чоловіків”, “Про засади запобігання та протидії дискримінації в Україні”, “Про запобігання та протидію домашньому насильству”, “Про протидію торгівлі людьми”.

**3. Наявність або відсутність положень проекту нормативно-правового акта, які не відповідають принципу забезпечення рівних прав та можливостей жінок і чоловіків**

У проекті наказу відсутні положення, які не відповідають принципу забезпечення рівних прав та можливостей жінок і чоловіків.

**4. Проведення аналізу положень проекту нормативно-правового акта, які можуть порушувати принцип забезпечення рівних прав та можливостей жінок і чоловіків**

У проекті наказу відсутні положення, які можуть порушувати принцип забезпечення рівних прав та можливостей жінок і чоловіків.

**Директор юридичного департаменту  
Міністерства економічного розвитку  
і торгівлі України**

\_\_\_\_\_ 2018 р.



**О. Л. Савчук**

**Заступник Міністра економічного  
розвитку і торгівлі України**

\_\_\_\_\_ 2018 р.

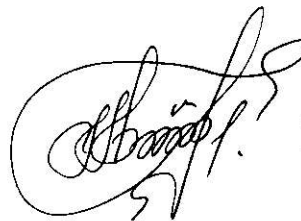

**Ю. П. Бровченко**

## ВИСНОВОК

**про проведення антидискримінаційної експертизи  
проекту наказу Міністерства економічного розвитку і розвитку України  
«Про затвердження Інструкції про порядок і умови поставки, закладення,  
зберігання і відпуску ліжок розкладних армійських»**

Проект наказу Міністерства економічного розвитку і розвитку України «Про затвердження Інструкції про порядок і умови поставки, закладення, зберігання і відпуску ліжок розкладних армійських» (далі – проект наказу) розроблено Міністерством економічного розвитку і торгівлі України.

**1. Положення проекту акта, які містять ознаки дискримінації**

У проекті наказу відсутні положення, які містять ознаки дискримінації.

**2. Обґрунтування дискримінаційного характеру положень проекту акта**

Положення проекту наказу не мають дискримінаційного характеру та їх застосування не призведе до наслідків дискримінаційного характеру.

**3. Пропозиції щодо усунення у проекті акта положень, які містять ознаки дискримінації**

Пропозиції щодо усунення у проекті наказу положень, які містять ознаки дискримінації, відсутні.

Директор юридичного департаменту  
Міністерства економічного розвитку  
і торгівлі України



**О. Л. Савчук**

\_\_\_\_\_ 2018 р.