

ПОЯСНЮВАЛЬНА ЗАПИСКА

до наказу Міністерства внутрішніх справ України від _____ 2024 року
№ _____ «Про затвердження Змін до деяких нормативно-правових актів
Міністерства внутрішніх справ України»

1. Мета

Наказ Міністерства внутрішніх справ України від _____ 2024 року
№ _____ «Про затвердження Змін до деяких нормативно-правових актів
Міністерства внутрішніх справ України» (далі – наказ) розроблено з метою
оптимізації процедур проведення іспитів у територіальних сервісних центрах МВС
(далі – ТСЦ МВС).

2. Обґрунтування необхідності прийняття акта

Проведення теоретичного іспиту з використанням комп'ютерного тестування та
практичного іспиту з використанням транспортних засобів, обладнаних технічними
засобами контролю, є способом визначення результату засвоєння особою навчального
матеріалу, у тому числі під час самопідготовки, набутих умінь і навичок керування
транспортним засобом у ТСЦ МВС.

Складання цих іспитів передбачає відповідальне ставлення особи до способів
визначення якості набутих нею знань, умінь і навичок керування транспортним
засобом, а також розуміння нею необхідності неухильного дотримання вимог,
передбачених для складання відповідних іспитів.

Недотримання відповідних вимог як з боку майбутніх водіїв транспортних засобів,
так і з боку спеціалістів закладів, що їх навчатимуть, є неприпустимим.

З огляду на зазначене контроль процесу оцінювання вмінь особи та її навичок
керування транспортним засобом, знань Правил дорожнього руху, будови та
особливостей експлуатації транспортних засобів, основ безпеки руху та надання
домедичної допомоги, що опановані нею самостійно або набуті в закладі, є необхідною
складовою для належного приймання теоретичного і практичного іспитів у ТСЦ МВС.

Для забезпечення дотримання особами, що мають намір отримати право керувати
транспортним засобом та спеціалістами закладів, які проходять атестацію для
здійснення підготовки, перепідготовки і підвищення кваліфікації водіїв, вимог,
передбачених для складання теоретичного іспиту у ТСЦ МВС, процедури його
проведення потребують оптимізації, а наявні інструменти контролю за процесом
складання практичного іспиту – удосконалення.

З огляду на це розроблено наказ, спрямований на оптимізацію процедур
проведення в ТСЦ МВС теоретичного та практичного іспитів.

Упровадження змін, передбачених наказом, сприятиме утвердженню
відповідального ставлення до процедур проведення теоретичного іспиту осіб, які його
складатимуть, та екзаменаторів ТСЦ МВС, які його прийматимуть, дотриманню вимог
до використання технічних засобів контролю під час проведення практичних іспитів,
уникненню можливих суперечностей під час складання таких іспитів.



3. Основні положення проєкту акта

Наказ пропонує встановити, зокрема, що теоретичний іспит складається державною мовою в присутності екзаменатора та проводиться у формі комп'ютерного тестування. При цьому особі / спеціалісту закладу заборонено:

спілкуватися в будь-якій формі з іншими особами, які проходять комп'ютерне тестування;

використовувати під час проходження комп'ютерного тестування допомогу інших осіб, будь-які джерела інформації, у тому числі засоби зв'язку, пристрої зчитування, обробки, збереження та відтворення інформації, а також окремі елементи, які можуть бути складовими частинами відповідних технічних засобів чи пристроїв, інші засоби, предмети, прилади (крім дозволених виробів медичного призначення, про наявність яких спеціаліст повинен повідомити екзаменатора до початку проходження комп'ютерного тестування).

Порушення вищеперелічених вимог є підставою вважати теоретичний іспит нескладеним.

Також наказом передбачено, що особа / спеціаліст закладу після проведення теоретичного (практичного) іспиту має ознайомитися з результатом його складання, засвідчивши його своїм підписом у відповідному екзаменаційному листі.

Передбаченими наказом змінами до Інструкції про використання технічних засобів контролю під час складання іспитів (у тому числі за допомогою фото-, відео-, аудіотехніки), збереження отриманої за допомогою них інформації та доступ до неї, затвердженої наказом Міністерства внутрішніх справ України від 22 травня 2020 року № 408, зареєстрованої в Міністерстві юстиції України 06 липня 2020 року з № 625/34908 (у редакції наказу Міністерства внутрішніх справ України від 15 червня 2023 року № 495), встановлюється, що в транспортному засобі категорії В, що використовується для приймання практичного іспиту стаціонарно, розміщується (вмонтовується) не менше чотирьох технічних засобів контролю, а в транспортних засобах категорій С, С1, D, D1, BE, CE, C1E, DE і D1E стаціонарно розміщується (вмонтовується) або закріплюється на переносних конструкціях не менше трьох технічних засобів контролю.

Схема розташування місць стаціонарного розміщення (вмонтування) або закріплення на переносних конструкціях технічних засобів контролю у (на) транспортних засобах, що використовуються для приймання практичного іспиту, наведена в додатку 1 до зазначеної Інструкції.

4. Правові аспекти

У сфері суспільних відносин, що регулюються наказом, діють такі нормативно-правові акти: Закони України «Про дорожній рух», постанова Кабінету Міністрів України від 20 травня 2009 року № 490 «Про затвердження Порядку державної акредитації закладів, що проводять підготовку, перепідготовку і підвищення кваліфікації водіїв транспортних засобів, та атестації їх спеціалістів» (у редакції постанови Кабінету Міністрів України від 10 листопада 2023 року № 1218); постанова Кабінету Міністрів України від 08 травня 1993 року № 340 «Про затвердження Положення про порядок видачі посвідчень водія та допуску громадян до керування транспортними засобами» (у редакції постанови Кабінету Міністрів України від 20 травня 2009 року № 511); наказ Міністерства внутрішніх справ України від 07 грудня 2009 року № 515 «Про затвердження деяких нормативно-правових актів,

що регламентують порядок підготовки, перепідготовки і підвищення кваліфікації водіїв транспортних засобів у закладах, що проводять таку діяльність, їх державну акредитацію та атестацію спеціалістів, а також допуску громадян до керування транспортними засобами, видачі (обміну) посвідчень водія», зареєстрований у Міністерстві юстиції України 22 січня 2010 року за № 72/17367.

5. Фінансово-економічне обґрунтування

Реалізація наказу не потребуватиме фінансування з державного чи місцевого бюджетів.

6. Позиція заінтересованих сторін

Наказ не стосується питань функціонування місцевого самоврядування, прав та інтересів територіальних громад, місцевого та регіонального розвитку, соціально-трудової сфери, прав осіб з інвалідністю, функціонування і застосування української мови як державної, у зв'язку із чим не потребує отримання позиції відповідних заінтересованих сторін.

Наказ не стосується сфери наукової та науково-технічної діяльності, тому не потребує розгляду Науковим комітетом Національної ради з питань розвитку науки і технологій.

Наказ потребує розгляду Державною регуляторною службою України щодо встановлення наявності норм регуляторного характеру.

Наказ погоджено Міністерством цифрової трансформації України, Міністерством закордонних справ України, Міністерством охорони здоров'я України, Міністерством освіти і науки України, Міністерством соціальної політики України, Міністерством розвитку громад, територій та інфраструктури України, Національною поліцією України, Уповноваженим Верховної Ради України з прав людини, Адміністрацією Державної служби спеціального зв'язку та захисту інформації України, Спільним представницьким органом сторони роботодавців на національному рівні, Спільним представницьким органом репрезентативних всеукраїнських об'єднань профспілок на національному рівні.

Міністерство економіки України висловило позицію, що наказ не потребує погодження Мінекономіки, оскільки він не містить положень, норм та доручень, що поширюються на Міністерство.

Антимонопольний комітетом України висловив позицію, що наказ не підлягає погодженню Антимонопольним комітетом України з огляду на те, що нормативно-правові акти, до яких вносяться зміни наказом, під час їх прийняття Антимонопольний комітет України не погоджував, змін у законодавстві, пов'язаних із потребою такого узгодження, не відбулося, а також наказ не містить положень, які можуть вплинути на конкуренцію.

Відповідно до Порядку проведення консультацій з громадськістю з питань формування та реалізації державної політики, затвердженого постановою Кабінету Міністрів України від 03 листопада 2010 року № 996, із метою забезпечення вивчення і врахування думки громадськості наказ оприлюднено на офіційному вебсайті МВС за адресою: www.mvs.gov.ua.

7. Оцінка відповідності

Наказ не містить положень, що стосуються зобов'язань України у сфері європейської інтеграції, прав та свобод, гарантованих Конвенцією про захист прав людини і основоположних свобод, впливають на забезпечення рівних прав та можливостей жінок і чоловіків, мають ризики вчинення корупційних правопорушень та правопорушень, пов'язаних з корупцією, створюють підстави для дискримінації.

Згідно з пунктом 10 Загального положення про юридичну службу міністерства, іншого органу виконавчої влади, державного підприємства, установи та організації, затвердженого постановою Кабінету Міністрів України від 26 листопада 2008 року № 1040, пунктом 14 Порядку проведення гендерно-правової експертизи, затвердженого постановою Кабінету Міністрів України від 28 листопада 2018 року № 997, пунктом 3 Порядку проведення органами виконавчої влади антидискримінаційної експертизи проектів нормативно-правових актів, затвердженого постановою Кабінету Міністрів України від 30 січня 2013 року № 61, Департамент юридичного забезпечення МВС провів експертизу наказу та підготував відповідні юридичний, гендерно-правовий та антидискримінаційний висновки про те, що нормативно-правовий акт:

розроблений за необхідності правового регулювання управлінської діяльності та в межах повноважень суб'єкта нормотворення, відповідає положенням Конституції України, актам законодавства, узгоджується з нормативно-правовими актами такої самої юридичної сили, у тому числі зареєстрованими в Міністерстві юстиції України, а також не містить правових колізій та норм, що можуть сприяти вчиненню корупційних правопорушень:

не містить положень, які не відповідають принципу забезпечення рівних прав та можливостей жінок і чоловіків;

не містить положень, які мають ознаки дискримінації чи створюють підстави для дискримінації.

Наказ не потребує проведення громадської антикорупційної, громадської антидискримінаційної та громадської гендерно-правової експертиз.

8. Прогноз результатів

Наказ за предметом правового регулювання не матиме впливу на ринкове середовище, розвиток регіонів, підвищення чи зниження спроможності територіальних громад, ринок праці, рівень зайнятості населення, громадське здоров'я, покращення чи погіршення стану здоров'я населення або його окремих груп, екологію та навколишнє природне середовище, обсяг природних ресурсів, рівень забруднення атмосферного повітря, води, земель, зокрема забруднення утвореними відходами.

Реалізація наказу МВС оптимізує процедури проведення іспитів у ТСЦ МВС.

Міністр внутрішніх справ України

Ігор КЛИМЕНКО

_____ 2024 року



МІНІСТЕРСТВО ВНУТРІШНІХ СПРАВ УКРАЇНИ

НАКАЗ

Київ

№ _____

Про затвердження Змін до деяких нормативно-правових актів Міністерства внутрішніх справ України

Відповідно до пункту 8 Порядку державної акредитації закладів, що проводять підготовку, перепідготовку і підвищення кваліфікації водіїв транспортних засобів, та атестації їх спеціалістів, затвердженого постановою Кабінету Міністрів України від 20 травня 2009 року № 490 (у редакції постанови Кабінету Міністрів України від 10 листопада 2023 року № 1218), пунктів 17, 18 Положення про порядок видачі посвідчень водія та допуску громадян до керування транспортними засобами, затвердженого постановою Кабінету Міністрів України від 08 травня 1993 року № 340 (у редакції постанови Кабінету Міністрів України від 20 травня 2009 року № 511), з метою оптимізації процедур проведення іспитів в територіальних сервісних центрах МВС

НАКАЗУЮ:

1. Затвердити Зміни до деяких нормативно-правових актів Міністерства внутрішніх справ України, що додаються.
2. Головному сервісному центру МВС (Рудик М.) забезпечити в установленому законодавством порядку подання цього наказу на державну реєстрацію до Міністерства юстиції України.
3. Цей наказ набирає чинності з дня його офіційного опублікування.
4. Контроль за виконанням цього наказу покласти на заступника Міністра відповідно до розподілу обов'язків.

Міністр

Ігор КЛИМЕНКО

ЗАТВЕРДЖЕНО

Наказ Міністерства внутрішніх
справ України

_____ 2024 року № _____

Зміни
до деяких нормативно-правових актів Міністерства внутрішніх справ України

1. У розділі VI Інструкції про порядок організації роботи територіальних органів з надання сервісних послуг Міністерства внутрішніх справ України щодо державної акредитації закладів, які проводять підготовку, перепідготовку і підвищення кваліфікації водіїв транспортних засобів, та атестації їх спеціалістів, затвердженій наказом Міністерства внутрішніх справ України від 07 грудня 2009 року № 515, зареєстрованій у Міністерстві юстиції України 22 січня 2010 року за № 72/17367 (у редакції наказу Міністерства внутрішніх справ України від 23 грудня 2019 року № 1084):

1) пункти 9, 10 викласти в такій редакції:

«9. Теоретичний іспит та практичний іспит з керування транспортними засобами відповідної категорії (далі – практичний іспит) приймаються уповноваженими працівниками ТСЦ МВС, на яких згідно з посадовими обов'язками покладено функції з прийняття іспитів для отримання права керування транспортними засобами (далі – екзаменатор).

Теоретичний іспит складається державною мовою та проводиться у формі комп'ютерного тестування за екзаменаційними білетами, що формуються з тестових питань, розроблених державним підприємством, що належить до сфери управління МВС. Вимоги до тестових питань затверджуються ГСЦ МВС.

Тестові питання невідкладно оновлюються їх розробником у разі змін у законодавстві у сфері підготовки, перепідготовки і підвищення кваліфікації водіїв, дорожнього руху та його безпеки, або за наявності інших підстав за пропозицією ГСЦ МВС.

Екзаменаційні білети формуються автоматично за допомогою засобів програмного забезпечення ЄДР МВС методом випадкової генерації тестових питань з відповідних груп питань залежно від напрямку, за яким атестується спеціаліст.

Один екзаменаційний білет містить 60 тестових питань, кожне з яких має від двох до п'яти варіантів відповідей, лише один з яких правильний.

Загальний час проведення комп'ютерного тестування становить 60 хвилин, відлік яких починається після натискання спеціалістом кнопки «Так. Розпочати іспит».

Теоретичний іспит проводиться на автоматизованому робочому місці в спеціально обладнаному приміщенні ТСЦ МВС у присутності екзаменатора та за відсутності сторонніх осіб, крім тих, які проходять комп'ютерне тестування.

Екзаменатор може приймати теоретичний іспит одночасно в кількох спеціалістів, чисельність яких залежить від наявних автоматизованих робочих місць.

Екзаменатор перебуває в спеціально обладнаному приміщенні ТСЦ МВС протягом усього часу проведення теоретичного іспиту та спостерігає за процесом його складання спеціалістом (спеціалістами).

Після закінчення спеціалістом проходження комп'ютерного тестування або після закінчення часу, відведеного для його проведення, здійснюється автоматичне визначення результатів комп'ютерного тестування за допомогою засобів програмного забезпечення ЄДР МВС.

Результат комп'ютерного тестування автоматично відображається в ЄДР МВС засобами єдиної інформаційної системи МВС.

10. Результат «не склав» отримує спеціаліст, який:
 обрав неправильну відповідь більше ніж на 6 тестових питань;
 не надав відповіді на всі тестові питання у відведений для проходження комп'ютерного тестування час;
 під час проходження комп'ютерного тестування порушив вимоги, установлені абзацами другим, третім пункту 11 цього розділу»;

2) після пункту 10 доповнити пунктом 11 такого змісту:

«11. Протягом часу, відведеного на проведення комп'ютерного тестування, спеціалісту заборонено:

спілкуватися в будь-якій формі з іншими особами, які проходять комп'ютерне тестування;

використовувати під час проходження комп'ютерного тестування допомогу інших осіб, будь-які джерела інформації, у тому числі засоби зв'язку, пристрої зчитування, обробки, збереження та відтворення інформації, а також окремі елементи, які можуть бути складовими частинами відповідних технічних засобів чи пристроїв, інші засоби, предмети, прилади (крім дозволених виробів медичного призначення, про наявність яких спеціаліст повинен повідомити екзаменатора до початку проходження комп'ютерного тестування).

У разі порушення спеціалістом однієї або кількох вимог, визначених абзацами другим, третім цього пункту, екзаменатор припиняє теоретичний іспит, про що інформує спеціаліста. Такий спеціаліст має залишити спеціально обладнане приміщення ТСЦ МВС».

У зв'язку з цим пункти 11–23 вважати відповідно пунктами 12–24;

3) пункт 12 викласти в такій редакції:

«12. Спеціаліст, який проходить атестацію за напрямом «Практичне керування транспортним засобом категорії «___» (спеціальні положення стосовно категорій «___» транспортних засобів)», крім теоретичного іспиту, складає практичний іспит.

Спеціаліст, який має намір здійснювати навчання з практичного керування транспортними засобами різних категорій, повинен скласти теоретичний іспит

за найвищою категорією транспортних засобів, а практичний іспит – за категорією, що є вищою відносно іншої категорії транспортних засобів.

До вищої категорії транспортних засобів належать: DE – відносно D1E, D – відносно D1, CE – відносно C1E, C – відносно C1, A – відносно A1. Співвідношення зазначених категорій транспортних засобів не застосовується в разі складання практичного іспиту для здійснення навчання з практичного керування транспортними засобами категорій B1, B, BE.

У разі складання спеціалістом теоретичного іспиту та/або практичного іспиту йому видається екзаменаційний лист згідно з формою, наведеною в додатку 2 Інструкції про порядок приймання іспитів для отримання права керування транспортними засобами та видачі посвідчень водія, затвердженої наказом Міністерства внутрішніх справ України від 07 грудня 2009 року № 515, зареєстрованої в Міністерстві юстиції України 22 січня 2010 року за № 74/17369 (у редакції наказу Міністерства внутрішніх справ України від 22 травня 2020 року № 408).

Результат складання спеціалістом теоретичного іспиту в день його складання, із зазначенням інформації, передбаченої абзацами другим – четвертим пункту 10 цього розділу (у разі нескладення теоретичного іспиту), екзаменатор фіксує у виданому спеціалісту екзаменаційному листі та засвідчує своїм підписом.

Якщо теоретичний іспит не складений спеціалістом, з підстав, визначених абзацами другим, третім пункту 11 цього розділу, екзаменатор самостійно вносить до ЄДР МВС результат його складання із зазначенням інформації, передбаченої абзацом четвертим пункту 10 цього розділу.

Екзаменатор після складання спеціалістом теоретичного іспиту ознайомлює його з результатом складання теоретичного іспиту, що засвідчується підписом спеціаліста в екзаменаційному листі.

Під час складання спеціалістом теоретичного та/або практичного іспитів використовуються технічні засоби контролю (у тому числі фото-, відео-, аудіотехніка) у порядку, установленому Інструкцією про використання технічних засобів контролю під час складання іспитів (у тому числі за допомогою фото-, відео-, аудіотехніки), збереження отриманої за допомогою них інформації та доступ до неї, затвердженою наказом Міністерства внутрішніх справ України від 22 травня 2020 року № 408, зареєстрованою в Міністерстві юстиції України 06 липня 2020 року за № 625/34908 (у редакції наказу Міністерства внутрішніх справ України від 15 червня 2023 року № 495)»;

4) абзац перший пункту 13 замінити двома абзацами такого змісту:

«13. До складання практичного іспиту допускається спеціаліст, який успішно склав теоретичний іспит. Результат складання теоретичного іспиту дійсний протягом 6 місяців з дня його складання»;

Практичний іспит складається на транспортному засобі ТСЦ МВС (за наявності) або закладу».

У зв'язку з цим абзац другий вважати абзацом третім;

5) у пункті 16:

абзац сьомий викласти в такій редакції:

«Результат складання практичного іспиту екзаменатор фіксує у виданому спеціалісту екзаменаційному листі, засвідчує своїм підписом та вносить до ЄДР МВС засобами єдиної інформаційної системи МВС у день його складання»;

доповнити після абзацу сьомого абзацом восьмим такого змісту:

«Екзаменатор після складання спеціалістом практичного іспиту ознайомлює його з результатом складання практичного іспиту, що засвідчується підписом спеціаліста в екзаменаційному листі».

У зв'язку з цим абзац восьмий вважати абзацом дев'ятим.

2. У розділі II Інструкції про порядок приймання іспитів для отримання права керування транспортними засобами та видачі посвідчень водія, затвердженій наказом Міністерства внутрішніх справ України від 07 грудня 2009 року № 515, зареєстрованій у Міністерстві юстиції України 22 січня 2010 року за № 74/17369 (у редакції наказу Міністерства внутрішніх справ України від 22 травня 2020 року № 408):

1) пункт 3 викласти в такій редакції:

«3. Теоретичний іспит проводиться на автоматизованому робочому місці в спеціально обладнаному приміщенні ТСЦ МВС у присутності екзаменатора та за відсутності сторонніх осіб, крім тих, які проходять комп'ютерне тестування.

Екзаменатор може приймати теоретичний іспит одночасно в кількох осіб, чисельність яких залежить від наявних автоматизованих робочих місць.

Екзаменатор перебуває в спеціально обладнаному приміщенні ТСЦ МВС протягом усього часу проведення теоретичного іспиту та спостерігає за процесом його складання особою (особами)»;

2) пункт 4 виключити.

У зв'язку з цим пункти 5–13 вважати відповідно пунктами 4–12;

3) пункти 4, 5 викласти в такій редакції:

«4. Теоретичний іспит складається державною мовою та проводиться у формі комп'ютерного тестування за екзаменаційними білетами, що формуються з тестових питань, розроблених державним підприємством, що належить до сфери управління МВС. Вимоги до тестових питань затверджуються ГСЦ МВС.

Тестові питання невідкладно оновлюються їх розробником у разі змін у законодавстві у сфері дорожнього руху та його безпеки, або за наявності інших підстав за пропозицією ГСЦ МВС.

Екзаменаційні білети формуються автоматично за допомогою засобів програмного забезпечення ЄДР МВС методом випадкової генерації тестових питань.

Один екзаменаційний білет містить 20 тестових питань, кожне з яких має від двох до п'яти варіантів відповідей, лише один з яких правильний.

Розголошення в будь-якій формі змісту екзаменаційних білетів забороняється.

5. Особа проходить комп'ютерне тестування за екзаменаційними білетами, що відповідають категорії транспортного засобу, право на керування яким вона має намір отримати.

У разі одночасного відкриття двох і більше категорій транспортних засобів особа проходить комп'ютерне тестування за екзаменаційними білетами, що відповідають вищій із категорій транспортних засобів, яку особа має намір відкрити, з урахуванням вимог пункту 18¹ Положення»;

4) пункт 8 викласти в такій редакції:

«8. Результат проходження особою комп'ютерного тестування відображається на екрані монітора автоматизованого робочого місця та містить інформацію про: загальний підсумок (теоретичний іспит складено або не складено); прізвище, власне ім'я, по батькові (за наявності) особи, що складала теоретичний іспит; назву комп'ютерного тестування, його стан (початий, завершений або завершений у результаті закінчення відведеного часу для його проведення); дату, час початку та завершення проходження комп'ютерного тестування; кількість тестових питань, на які особою було обрано правильну та неправильну відповіді»;

5) після пункту 8 доповнити пунктом 9 такого змісту:

«9. Протягом часу, відведеного на проведення комп'ютерного тестування, особі заборонено:

спілкуватися в будь-якій формі з іншими особами, які проходять комп'ютерне тестування;

використовувати під час проходження комп'ютерного тестування допомогу інших осіб, будь-які джерела інформації, у тому числі засоби зв'язку, пристрої зчитування, обробки, збереження та відтворення інформації, а також окремі елементи, які можуть бути складовими частинами відповідних технічних засобів чи пристроїв, інші засоби, предмети, прилади (крім дозволених виробів медичного призначення, про наявність яких особа повинна повідомити екзаменатора до початку проходження комп'ютерного тестування).

У разі порушення особою однієї або кількох вимог, визначених абзацами другим, третім цього пункту, екзаменатор припиняє теоретичний іспит, про що інформує особу. Така особа має залишити спеціально обладнане приміщення ТСЦ МВС».

У зв'язку з цим пункти 9–12 вважати відповідно пунктами 10–13;

б) пункти 10, 11 викласти в такій редакції:

«10. Теоретичний іспит вважається нескладеним, якщо особа:

обрала неправильну відповідь на три тестові питання;

не надала відповіді на всі тестові питання у відведений для проходження комп'ютерного тестування час;

під час проходження комп'ютерного тестування порушила вимоги, встановлені абзацами другим, третім пункту 9 цього розділу.

11. Результат комп'ютерного тестування автоматично відображається в ЄДР МВС засобами єдиної інформаційної системи МВС.

Результат складання особою теоретичного іспиту, із зазначенням інформації, передбаченої абзацами другим – четвертим пункту 10 цього розділу (у разі нескладення теоретичного іспиту), екзаменатор фіксує у виданому особі екзаменаційному листі та засвідчує своїм підписом у день його складання.

Якщо теоретичний іспит не складений особою, з підстав, визначених абзацами другим, третім пункту 9 цього розділу, екзаменатор самостійно вносить до ЄДР МВС результат його складання із зазначенням інформації, передбаченої абзацом четвертим пункту 10 цього розділу.

Екзаменатор після складання особою теоретичного іспиту ознайомлює її з результатом складання теоретичного іспиту, що засвідчується підписом особи в екзаменаційному листі».

3. В Інструкції про використання технічних засобів контролю під час складання іспитів (у тому числі за допомогою фото-, відео-, аудіотехніки), збереження отриманої за допомогою них інформації та доступ до неї, затвердженій наказом Міністерства внутрішніх справ України від 22 травня 2020 року № 408, зареєстрованій у Міністерстві юстиції України 06 липня 2020 року за № 625/34908 (у редакції наказу Міністерства внутрішніх справ України від 15 червня 2023 року № 495):

1) у пункті 1 розділу II:

в абзаці другому слово «вмонтовані» замінити словами «стаціонарно розміщені (вмонтовані)»;

після абзацу другого доповнити абзацами третім, четвертим такого змісту:

«У транспортному засобі категорії В, що використовується для приймання практичного іспиту, стаціонарно розміщується (вмонтовується) не менше чотирьох технічних засобів контролю, а в транспортних засобах категорій С, С1, D, D1, BE, CE, C1E, DE і D1E стаціонарно розміщується (вмонтовується) або закріплюється на переносних конструкціях не менше трьох технічних засобів контролю.

Схема розташування місць стаціонарного розміщення (вмонтування) або закріплення на переносних конструкціях технічних засобів контролю у (на) транспортних засобах, що використовуються для приймання практичного іспиту, наведена в додатку 1 до цієї Інструкції».

У зв'язку з цим абзаци третій, четвертий вважати відповідно абзацами п'ятим, шостим;

у першому реченні абзацу п'ятого слова «складання практичного іспиту» замінити словами «приймання практичного іспиту на транспортному засобі категорій А, А1, В1»;

2) доповнити цю Інструкцію додатком 1, що додається.

У зв'язку із цим додатки 1–3 вважати відповідно додатками 2–4;

3) у тексті цієї Інструкції посилання на додатки 1–3 замінити відповідно посиланням на додатки 2–4;

4) у додатку 3 до цієї Інструкції цифри «10», «11», «12» замінити відповідно цифрами «9», «10», «11».

Директор Департаменту
освіти, науки та спорту
Міністерства внутрішніх
справ України



Олександр ТАРАСЕНКО

Додаток 1

до Інструкції про використання технічних засобів контролю під час складання іспитів (у тому числі за допомогою фото-, відео-, аудіотехніки), збереження отриманої за допомогою них інформації та доступ до неї (пункт 1 розділу II)

Схема розташування місць стаціонарного розміщення (вмонтування) або закріплення на переносних конструкціях технічних засобів контролю у (на) транспортних засобах, що використовуються для приймання практичного іспиту

1. Для транспортних засобів категорії В:

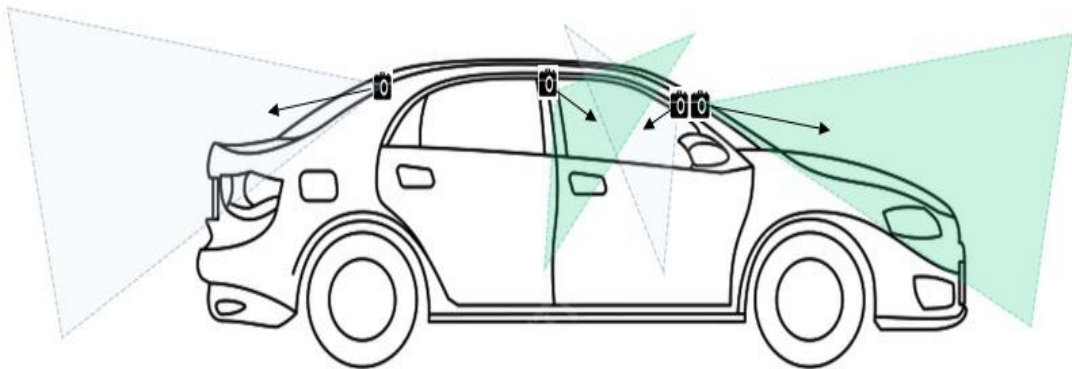

Мал. 1

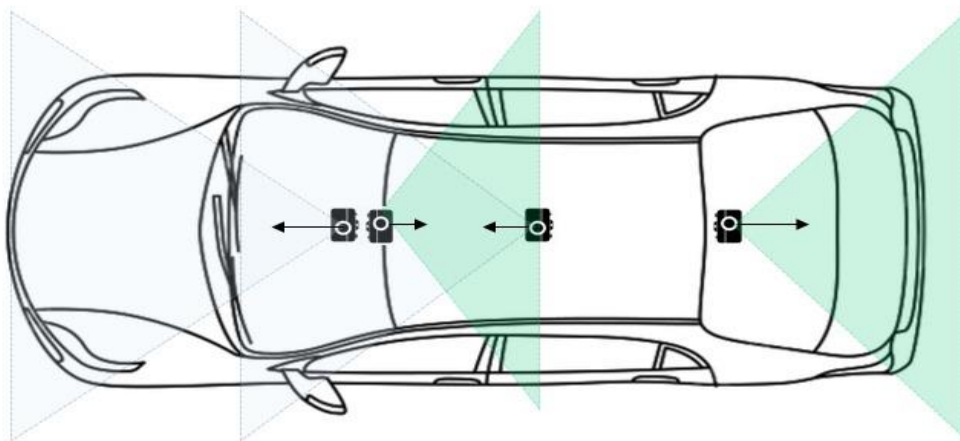

Мал. 2

2. Для транспортних засобів категорій C, C1:

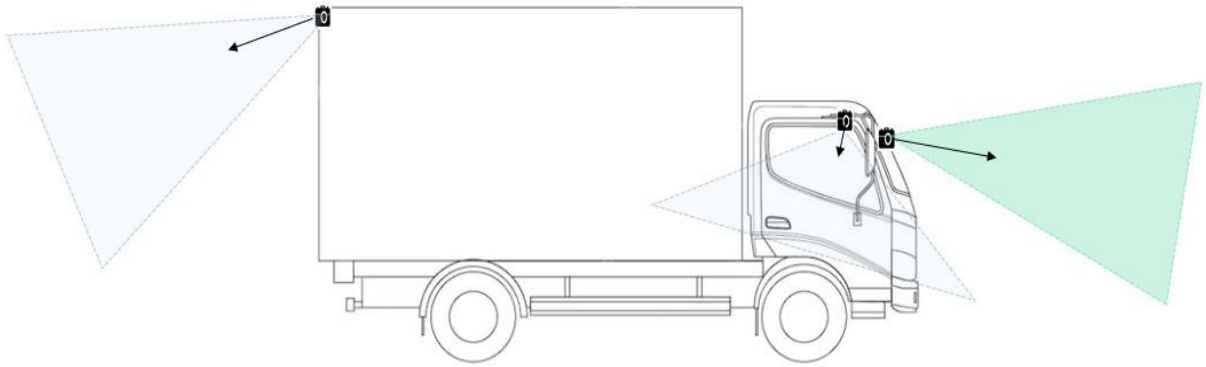

Мал. 1

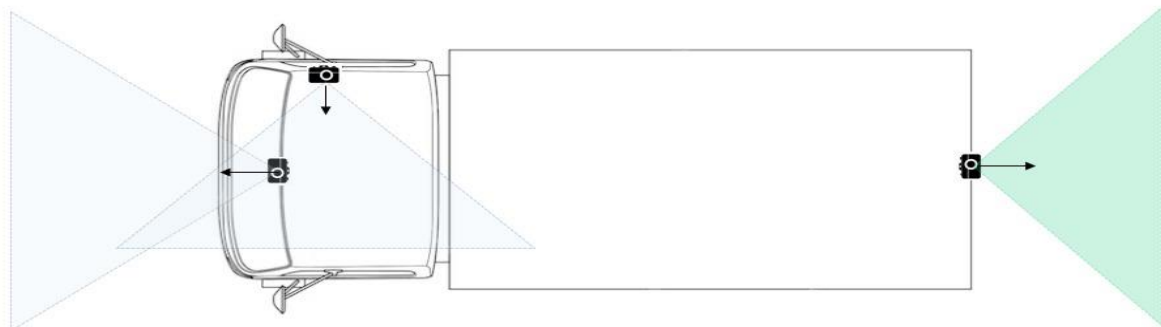

Мал. 2

3. Для транспортних засобів категорій D, D1:

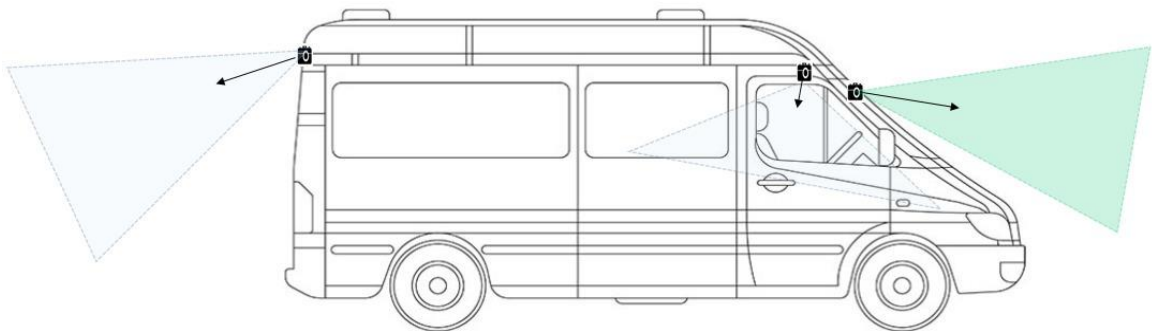

Мал. 1

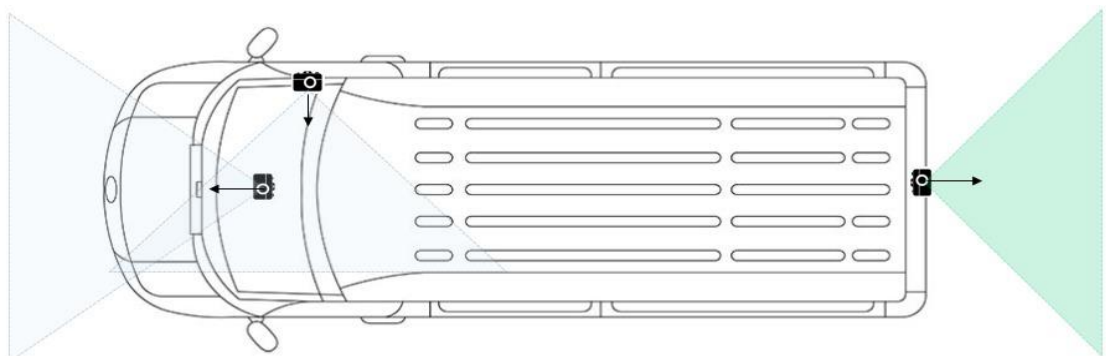

Мал. 2

4. Для транспортних засобів категорій BE, C1E, CE, D1E, DE з тягачем категорії B, C1, C, D1 або D та причепом:

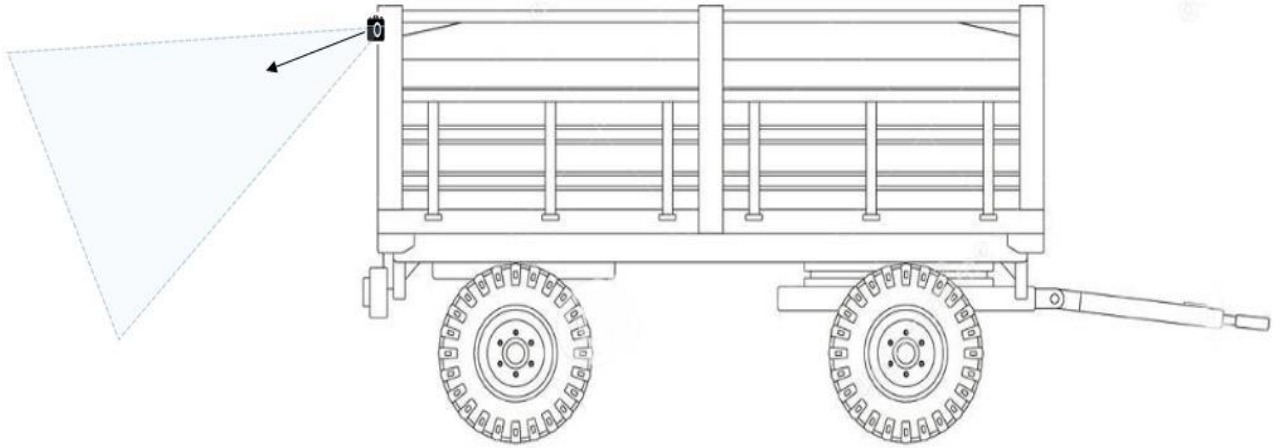

Мал. 1

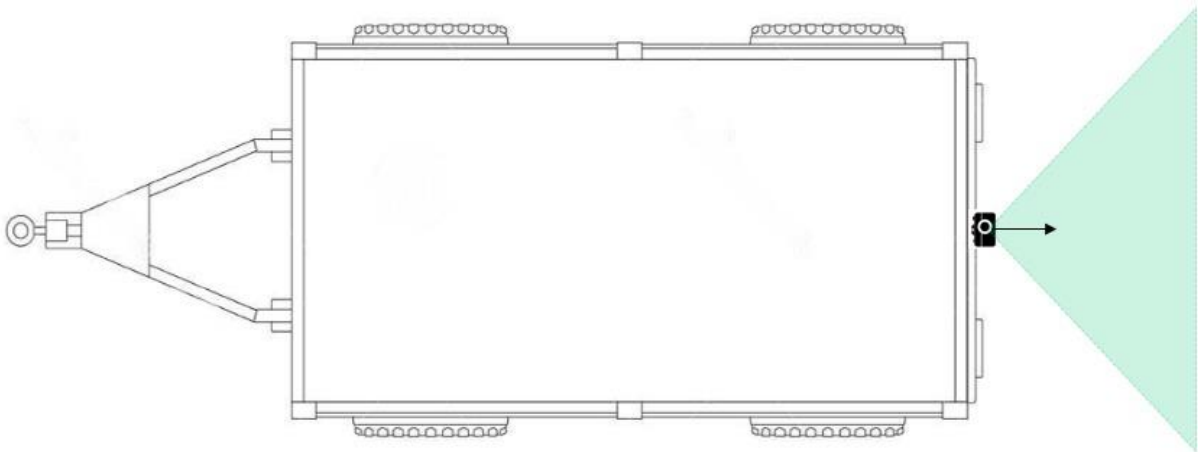

Мал. 2



ПОРІВНЯЛЬНА ТАБЛИЦЯ

до наказу Міністерства внутрішніх справ України від _____ 2024 року № ____ «Про затвердження
Змін деяких нормативно-правових актів Міністерства внутрішніх справ України»

Зміст положення акта законодавства	Зміст відповідного положення проєкту акта
Інструкція про порядок організації роботи територіальних органів з надання сервісних послуг Міністерства внутрішніх справ України щодо державної акредитації закладів, які проводять підготовку, перепідготовку і підвищення кваліфікації водіїв транспортних засобів, та атестації їх спеціалістів	
VI. Організація роботи працівників ТСЦ МВС з проведення атестації спеціалістів	
<p>...</p> <p>9. Теоретичний іспит складається з використанням комп'ютерного тесту, що формується з тестових питань, затверджених ГСЦ МВС.</p> <p>Комп'ютерний тест складається із 60 тестових питань, для відповіді на які відводиться 60 хвилин.</p> <p>Тестові питання формуються автоматично за допомогою засобів програмного забезпечення ЄДР МВС методом випадкової генерації з відповідних груп питань залежно від напрямку, за яким атестується спеціаліст.</p>	<p>...</p> <p>9. Теоретичний іспит та практичний іспит з керування транспортними засобами відповідної категорії (далі – практичний іспит) приймаються уповноваженими працівниками ТСЦ МВС, на яких згідно з посадовими обов'язками покладено функції з прийняття іспитів для отримання права керування транспортними засобами (далі – екзаменатор).</p> <p>Теоретичний іспит складається державною мовою та проводиться у формі комп'ютерного тестування за екзаменаційними білетами, що формуються з тестових питань, розроблених державним підприємством, що належить до сфери управління МВС. Вимоги до тестових питань затверджуються ГСЦ МВС.</p> <p>Тестові питання невідкладно оновлюються їх розробником у разі змін у законодавстві у сфері підготовки, перепідготовки і підвищення кваліфікації водіїв, дорожнього руху та його безпеки, або за наявності інших підстав за пропозицією ГСЦ МВС.</p> <p>Екзаменаційні білети формуються автоматично за допомогою засобів програмного забезпечення ЄДР МВС методом</p>

	<p>випадкової генерації тестових питань з відповідних груп питань залежно від напрямку, за яким атестується спеціаліст.</p> <p>Один екзаменаційний білет містить 60 тестових питань, кожне з яких має від двох до п'яти варіантів відповідей, лише один з яких правильний.</p> <p>Загальний час проведення комп'ютерного тестування становить 60 хвилин, відлік яких починається після натискання спеціалістом кнопки «Так. Розпочати іспит».</p> <p>Теоретичний іспит проводиться на автоматизованому робочому місці в спеціально обладнаному приміщенні ТСЦ МВС у присутності екзаменатора та за відсутності сторонніх осіб, крім тих, які проходять комп'ютерне тестування.</p> <p>Екзаменатор може приймати теоретичний іспит одночасно в кількох спеціалістів, чисельність яких залежить від наявних автоматизованих робочих місць.</p> <p>Екзаменатор перебуває в спеціально обладнаному приміщенні ТСЦ МВС протягом усього часу проведення теоретичного іспиту та спостерігає за процесом його складання спеціалістом (спеціалістами).</p> <p>Після закінчення спеціалістом проходження комп'ютерного тестування або після закінчення часу, відведеного для його проведення, здійснюється автоматичне визначення результатів комп'ютерного тестування за допомогою засобів програмного забезпечення ЄДР МВС.</p> <p>Результат комп'ютерного тестування автоматично відображається в ЄДР МВС засобами єдиної інформаційної системи МВС.</p>
<p><i>10. Результат «не склав» отримує спеціаліст, який допустив більше шести помилок або не встиг дати відповіді на всі тестові питання у відведений для іспиту час.</i></p>	<p>10. Результат «не склав» отримує спеціаліст, який обрав неправильну відповідь більше ніж на 6 тестових питань;</p>

<p><i>Під час складення теоретичного іспиту спеціалісту заборонено користуватися будь-якими допоміжними засобами (крім дозволених виробів медичного призначення, про наявність яких спеціаліст повинен повідомити працівників ТСЦ МВС до початку складення теоретичного іспиту).</i></p>	<p>не надав відповіді на всі тестові питання у відведений для проходження комп'ютерного тестування час; під час проходження комп'ютерного тестування порушив вимоги, установлені абзацами другим, третім пункту 11 цього розділу.</p>
<p>Відсутній</p>	<p>11. Протягом часу, відведеного на проведення комп'ютерного тестування, спеціалісту заборонено: спілкуватися в будь-якій формі з іншими особами, які проходять комп'ютерне тестування; використовувати під час проходження комп'ютерного тестування допомогу інших осіб, будь-які джерела інформації, у тому числі засоби зв'язку, пристрої зчитування, обробки, збереження та відтворення інформації, а також окремі елементи, які можуть бути складовими частинами відповідних технічних засобів чи пристроїв, інші засоби, предмети, прилади (крім дозволених виробів медичного призначення, про наявність яких спеціаліст повинен повідомити екзаменатора до початку проходження комп'ютерного тестування). У разі порушення спеціалістом однієї або кількох вимог, визначених абзацами другим, третім цього пункту, екзаменатор припиняє теоретичний іспит, про що інформує спеціаліста. Такий спеціаліст має залишити спеціально обладнане приміщення ТСЦ МВС.</p>
<p>11. Спеціаліст, який проходить атестацію за напрямом «Практичне керування транспортним засобом категорії «___» (спеціальні положення стосовно категорій «___» транспортних засобів)», крім теоретичного іспиту, складає практичний іспит з керування транспортними засобами відповідної категорії (далі – практичний іспит).</p>	<p>12. Спеціаліст, який проходить атестацію за напрямом «Практичне керування транспортним засобом категорії «___» (спеціальні положення стосовно категорій «___» транспортних засобів)», крім теоретичного іспиту, складає практичний іспит. Спеціаліст, який має намір здійснювати навчання з практичного керування транспортними засобами різних</p>

Спеціаліст, який має намір здійснювати навчання з практичного керування транспортними засобами різних категорій, повинен скласти теоретичний іспит за найвищою категорією, а практичний іспит – за кожною категорією відповідно до Порядку.

Теоретичний, практичний іспити приймаються уповноваженими працівниками ТСЦ МВС, на яких згідно з посадовими обов'язками покладено функції з прийняття іспитів для отримання права керування транспортними засобами (далі – екзаменатор).

У разі складання спеціалістом теоретичного іспиту та/або практичного іспиту йому видається екзаменаційний лист, форма якого встановлена Інструкцією про порядок приймання іспитів для отримання права керування транспортними засобами та видачі посвідчень водія, затвердженою наказом Міністерства внутрішніх справ України від 07 грудня 2009 року № 515, зареєстрованою в Міністерстві юстиції України 22 січня 2010 року за № 74/17369 (у редакції наказу Міністерства внутрішніх справ України від 22 травня 2020 року № 408).

Під час складання спеціалістом теоретичного та/або практичного іспитів використовуються технічні засоби контролю (у тому числі фото-, відео-, аудіотехніка) в порядку, встановленому Інструкцією про використання технічних засобів контролю під час складання іспитів (у тому числі за допомогою фото-, відео-, аудіотехніки), збереження отриманої за допомогою них інформації та доступ до неї, затвердженою наказом Міністерства внутрішніх справ України від 22 травня 2020 року № 408, зареєстрованою в Міністерстві юстиції України 06 липня 2020 року за № 625/34908 (у редакції наказу

категорій, повинен скласти теоретичний іспит за найвищою категорією транспортних засобів, а практичний іспит – за категорією, що є вищою відносно іншої категорії транспортних засобів.

До вищої категорії транспортних засобів належать: DE – відносно D1E, D – відносно D1, CE – відносно C1E, C – відносно C1, A – відносно A1. Співвідношення зазначених категорій транспортних засобів не застосовується в разі складання практичного іспиту для здійснення навчання з практичного керування транспортними засобами категорій B1, B, BE.

У разі складання спеціалістом теоретичного іспиту та/або практичного іспиту йому видається екзаменаційний лист згідно з формою, наведеною в додатку 2 Інструкції про порядок приймання іспитів для отримання права керування транспортними засобами та видачі посвідчень водія, затвердженої наказом Міністерства внутрішніх справ України від 07 грудня 2009 року № 515, зареєстрованої в Міністерстві юстиції України 22 січня 2010 року за № 74/17369 (у редакції наказу Міністерства внутрішніх справ України від 22 травня 2020 року № 408).

Результат складання спеціалістом теоретичного іспиту в день його складання, із зазначенням інформації, передбаченої абзацами другим – четвертим пункту 10 цього розділу (у разі нескладення теоретичного іспиту), екзаменатор фіксує у виданому спеціалісту екзаменаційному листі та засвідчує своїм підписом.

Якщо теоретичний іспит не складений спеціалістом, з підстав, визначених абзацами другим, третім пункту 11 цього розділу, екзаменатор самостійно вносить до ЄДР МВС

<p>Міністерства внутрішніх справ України від 15 червня 2023 року № 495).</p>	<p>результат його складання із зазначенням інформації, передбаченої абзацом четвертим пункту 10 цього розділу.</p> <p>Екзаменатор після складання спеціалістом теоретичного іспиту ознайомлює його з результатом складання теоретичного іспиту, що засвідчується підписом спеціаліста в екзаменаційному листі.</p> <p>Під час складання спеціалістом теоретичного та/або практичного іспитів використовуються технічні засоби контролю (у тому числі фото-, відео-, аудіотехніка) у порядку, установленому Інструкцією про використання технічних засобів контролю під час складання іспитів (у тому числі за допомогою фото-, відео-, аудіотехніки), збереження отриманої за допомогою них інформації та доступ до неї, затвердженою наказом Міністерства внутрішніх справ України від 22 травня 2020 року № 408, зареєстрованою в Міністерстві юстиції України 06 липня 2020 року за № 625/34908 (у редакції наказу Міністерства внутрішніх справ України від 15 червня 2023 року № 495).</p>
<p>12. Практичний іспит складається на транспортному засобі ТСЦ МВС (за наявності) або закладу.</p>	<p>13. До складання практичного іспиту допускається спеціаліст, який успішно склав теоретичний іспит. Результат складання теоретичного іспиту дійсний протягом 6 місяців з дня його складання.</p> <p>Практичний іспит складається на транспортному засобі ТСЦ МВС (за наявності) або закладу.</p>

<p>15. ... <i>Результати складання практичного іспиту екзаменатор фіксує у відповідному екзаменаційному листі, який підписує та вносить до ЄДР МВС засобами єдиної інформаційної системи МВС у день його складання.</i> Відсутній ... </p>	<p>16. ... Результат складання практичного іспиту екзаменатор фіксує у виданому спеціалісту екзаменаційному листі, засвідчує своїм підписом та вносить до ЄДР МВС засобами єдиної інформаційної системи МВС у день його складання. Екзаменатор після складання спеціалістом практичного іспиту ознайомлює його з результатом складання практичного іспиту, що засвідчується підписом спеціаліста в екзаменаційному листі. ... </p>
Інструкція про порядок приймання іспитів для отримання права керування транспортними засобами та видачі посвідчень водія	
II. Порядок приймання теоретичного іспиту для отримання права керування транспортними засобами	
<p>... 3. <i>Теоретичний іспит особа складає у спеціально обладнаному приміщенні ТСЦ МВС.</i> <i>Екзаменатор може приймати теоретичний іспит одночасно в кількох осіб, кількість яких залежить від матеріально-технічних можливостей ТСЦ МВС.</i> </p>	<p>... 3. Теоретичний іспит проводиться на автоматизованому робочому місці в спеціально обладнаному приміщенні ТСЦ МВС у присутності екзаменатора та за відсутності сторонніх осіб, крім тих, які проходять комп'ютерне тестування. Екзаменатор може приймати теоретичний іспит одночасно в кількох осіб, чисельність яких залежить від наявних автоматизованих робочих місць. Екзаменатор перебуває в спеціально обладнаному приміщенні ТСЦ МВС протягом усього часу проведення теоретичного іспиту та спостерігає за процесом його складання особою (особами). </p>
<p>4. Під час проведення теоретичного іспиту присутність сторонніх осіб у приміщенні для тестування забороняється.</p>	<p>Виключено</p>
<p>5. <i>Екзаменаційні білети формуються з питань, затверджених ГСЦ МВС.</i></p>	<p>4. Теоретичний іспит складається державною мовою та проводиться у формі комп'ютерного тестування за</p>

<p><i>Екзаменаційний білет містить 20 питань. Кожне питання має від двох до п'яти варіантів відповідей, лише один з яких правильний.</i></p>	<p>екзаменаційними білетами, що формуються з тестових питань, розроблених державним підприємством, що належить до сфери управління МВС. Вимоги до тестових питань затверджуються ГСЦ МВС.</p> <p>Тестові питання невідкладно оновлюються їх розробником у разі змін у законодавстві у сфері дорожнього руху та його безпеки, або за наявності інших підстав за пропозицією ГСЦ МВС.</p> <p>Екзаменаційні білети формуються автоматично за допомогою засобів програмного забезпечення ЄДР МВС методом випадкової генерації тестових питань.</p> <p>Один екзаменаційний білет містить 20 тестових питань, кожне з яких має від двох до п'яти варіантів відповідей, лише один з яких правильний.</p> <p>Розголошення в будь-якій формі змісту екзаменаційних білетів забороняється.</p>
<p><i>6. Особі ставляться виключно питання, що відповідають категоріям транспортних засобів, право на керування якими вона претендує отримати.</i></p> <p><i>У разі відкриття двох і більше категорій транспортних засобів теоретичний іспит складається за екзаменаційними білетами вищої категорії.</i></p>	<p>5. Особа проходить комп'ютерне тестування за екзаменаційними білетами, що відповідають категорії транспортного засобу, право на керування яким вона має намір отримати.</p> <p>У разі одночасного відкриття двох і більше категорій транспортних засобів особа проходить комп'ютерне тестування за екзаменаційними білетами, що відповідають вищій із категорій транспортних засобів, яку особа має намір відкрити, з урахуванням вимог пункту 18¹ Положення.</p>
<p><i>9. Результат теоретичного іспиту з інформацією «Іспит складено» або «Іспит не складено», питання, на які було вибрано неправильну відповідь, а також витрачений</i></p>	<p>8. Результат проходження особою комп'ютерного тестування відображається на екрані монітора автоматизованого робочого місця та містить інформацію про: загальний підсумок (теоретичний іспит складено або не складено); прізвище, власне</p>

<p><i>час відображаються на екрані монітора автоматизованого робочого місця.</i></p>	<p>ім'я, по батькові (за наявності) особи, що складала теоретичний іспит; назву комп'ютерного тестування, його стан (початий, завершений або завершений у результаті закінчення відведеного часу для його проведення); дату, час початку та завершення проходження комп'ютерного тестування; кількість тестових питань, на які особою було обрано правильну та неправильну відповіді.</p>
<p>Відсутній</p>	<p>9. Протягом часу, відведеного на проведення комп'ютерного тестування, особі заборонено:</p> <p>спілкуватися в будь-якій формі з іншими особами, які проходять комп'ютерне тестування;</p> <p>використовувати під час проходження комп'ютерного тестування допомогу інших осіб, будь-які джерела інформації, у тому числі засоби зв'язку, пристрої зчитування, обробки, збереження та відтворення інформації, а також окремі елементи, які можуть бути складовими частинами відповідних технічних засобів чи пристроїв, інші засоби, предмети, прилади (крім дозволених виробів медичного призначення, про наявність яких особа повинна повідомити екзаменатора до початку проходження комп'ютерного тестування).</p> <p>У разі порушення особою однієї або кількох вимог, визначених абзацами другим, третім цього пункту, екзаменатор припиняє теоретичний іспит, про що інформує особу. Така особа має залишити спеціально обладнане приміщення ТСЦ МВС.</p>
<p><i>10. Теоретичний іспит вважається нескладеним, якщо особа:</i></p> <p><i>припустилася трьох помилок;</i></p>	<p>10. Теоретичний іспит вважається нескладеним, якщо особа:</p> <p>обрала неправильну відповідь на три тестові питання;</p>

<p><i>не надала відповіді на питання у відведений для складання теоретичного іспиту час;</i></p> <p><i>під час відповіді на питання користувалася додатковими електронними приладами, навчальною літературою, засобами зв'язку, пристроями зчитування, обробки, збереження та відтворення інформації, а також окремими елементами, які можуть бути складовими частинами відповідних технічних засобів чи пристроїв, друкованими або рукописними матеріалами, іншими засобами, предметами, приладами (крім виробів медичного призначення), а також підказками інших осіб. У цьому випадку екзаменатор припиняє іспит, про що інформує особу.</i></p>	<p>не надала відповіді на всі тестові питання у відведений для проходження комп'ютерного тестування час;</p> <p>під час проходження комп'ютерного тестування порушила вимоги, встановлені абзацами другим, третім пункту 9 цього розділу.</p>
<p><i>11. Результат складання теоретичного іспиту фіксується в екзаменаційному листі, підписується екзаменатором та вноситься до ЄДР МВС.</i></p> <p>...</p>	<p>11. Результат комп'ютерного тестування автоматично відображається в ЄДР МВС засобами єдиної інформаційної системи МВС.</p> <p>Результат складання особою теоретичного іспиту, із зазначенням інформації, передбаченої абзацами другим – четвертим пункту 10 цього розділу (у разі нескладення теоретичного іспиту), екзаменатор фіксує у виданому особі екзаменаційному листі та засвідчує своїм підписом у день його складання.</p> <p>Якщо теоретичний іспит не складений особою, з підстав, визначених абзацами другим, третім пункту 9 цього розділу, екзаменатор самостійно вносить до ЄДР МВС результат його складання із зазначенням інформації, передбаченої абзацом четвертим пункту 10 цього розділу.</p> <p>Екзаменатор після складання особою теоретичного іспиту ознайомлює її з результатом складання теоретичного іспиту, що засвідчується підписом особи в екзаменаційному листі.</p> <p>...</p>

Інструкція про використання технічних засобів контролю під час складання іспитів (у тому числі за допомогою фото-, відео-, аудіотехніки), збереження отриманої за допомогою них інформації та доступ до неї

II. Вимоги до використання технічних засобів контролю, їх застосування під час складання іспитів

1. ...

Технічні засоби контролю, що використовуються під час складання практичного іспиту, можуть бути оснащені переносною конструкцією, для можливості їх закріплення в салоні транспортних засобів (крім випадків, якщо технічні засоби контролю **вмонтовані** у транспортний засіб) для максимальної фіксації навколишньої обстановки та внутрішньої частини салону транспортного засобу.

Відсутній

Під час складання практичного іспиту на одязі екзаменатора можуть закріплюватися переносні технічні засоби контролю. Переносні технічні засоби контролю закріплюються на одязі екзаменатора без створення перешкод фотографуванню, відео-, аудіозапису процесу складання іспиту.

...

1. ...

Технічні засоби контролю, що використовуються під час складання практичного іспиту, можуть бути оснащені переносною конструкцією, для можливості їх закріплення в салоні транспортних засобів (крім випадків, якщо технічні засоби контролю **стаціонарно розміщені (вмонтовані)** у транспортний засіб) для максимальної фіксації навколишньої обстановки та внутрішньої частини салону транспортного засобу.

У транспортному засобі категорії В, що використовується для приймання практичного іспиту, стаціонарно розміщується (вмонтовується) не менше чотирьох технічних засобів контролю, а в транспортних засобах категорій С, С1, D, D1, BE, CE, C1E, DE і D1E стаціонарно розміщується (вмонтовується) або закріплюється на переносних конструкціях не менше трьох технічних засобів контролю.

Схема розташування місць стаціонарного розміщення (вмонтування) або закріплення на переносних конструкціях технічних засобів контролю у (на) транспортних засобах, що використовуються для приймання практичного іспиту, наведена в додатку 1 до цієї Інструкції.

Під час приймання практичного іспиту на транспортному засобі категорій **А, А1, В1** на одязі екзаменатора можуть закріплюватися переносні технічні засоби контролю. Переносні технічні засоби контролю закріплюються на одязі екзаменатора без створення перешкод фотографуванню, відео-, аудіозапису процесу складання іспиту.

...

Відсутній

Додаток 1

до Інструкції про використання технічних засобів контролю під час складання іспитів (у тому числі за допомогою фото-, відео-, аудіотехніки), збереження отриманої за допомогою них інформації та доступ до неї (пункт 1 розділу II)

Схема
роztашування місць стаціонарного розміщення (вмонтування) або
закріплення на переносних конструкціях технічних засобів контролю у (на)
транспортних засобах, що використовуються для приймання
практичного іспиту

1. Для транспортних засобів категорії В:

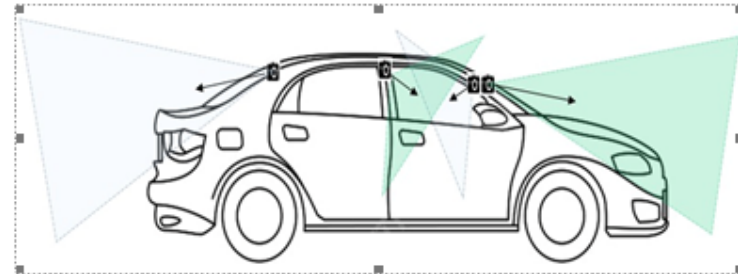

Мал. 1

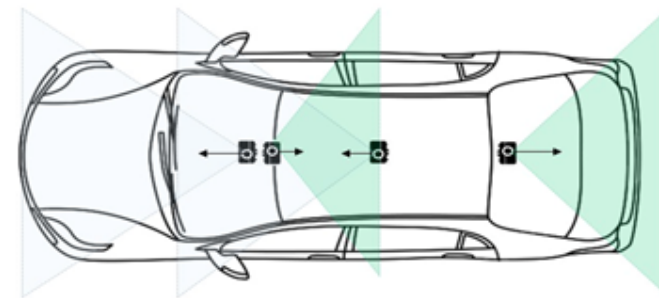

Мал. 2

2. Для транспортних засобів категорій C, C1:

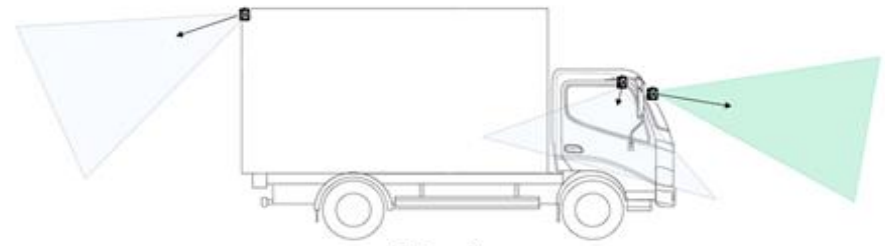

Мал. 1

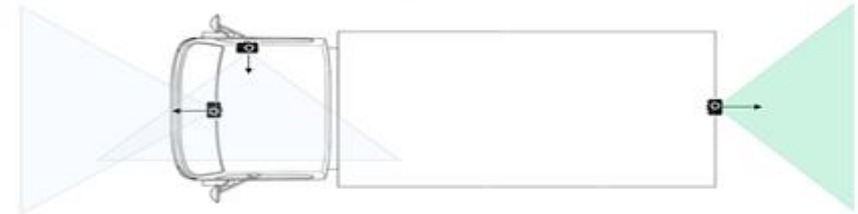

Мал. 2

3. Для транспортних засобів категорій D, D1:

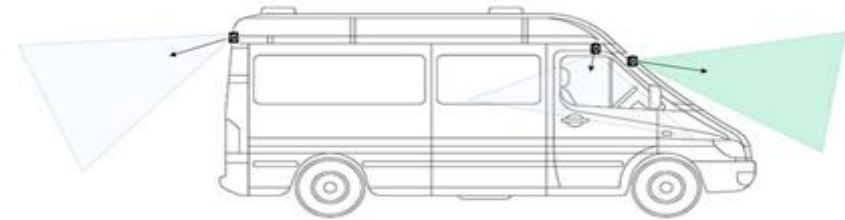

Мал. 1

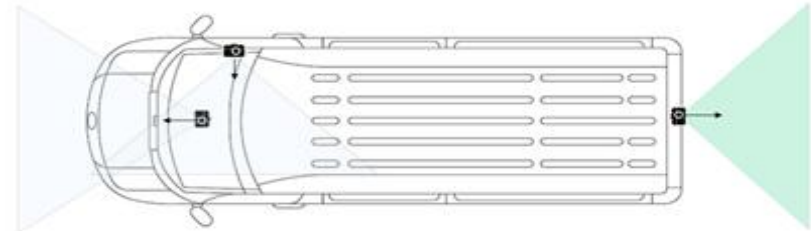

Мал. 2

4. Для транспортних засобів категорій BE, C1E, CE, D1E, DE з тягачем категорій B, C1, C, D1 або D та причепом:

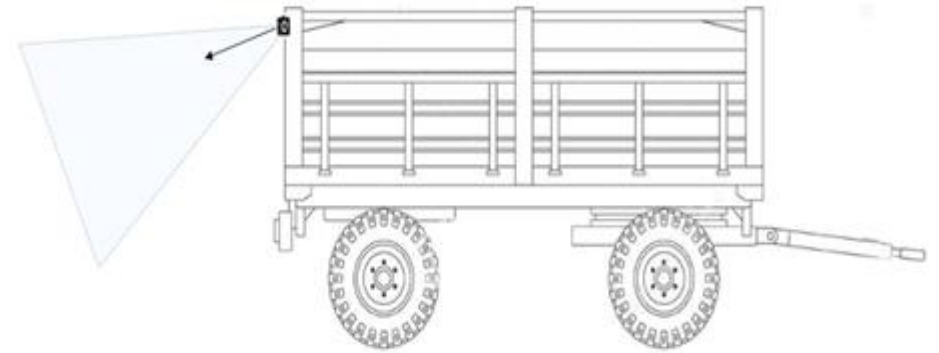

Мал. 1

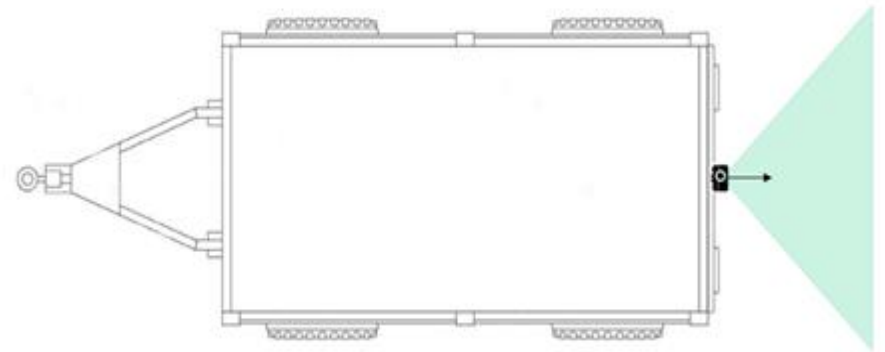

Мал. 2

Додаток 2

до Інструкції про використання технічних засобів контролю під час складання іспитів (у тому числі за допомогою фото-, відео-, аудіотехніки), збереження отриманої за допомогою них інформації та доступ до неї
(пункт 6 розділу IV)

ЖУРНАЛ

обліку видачі копій фотографічних зображень, відео-, аудіозаписів,
отриманих за допомогою технічних засобів контролю

№ з п	Дата видачі копій фотографічного зображення, відео-, аудіозапису, отриманого за допомогою технічних засобів контролю, підстава видачі	Прізвище, власне ім'я, по батькові (за наявності) та підпис відповідальної особи, що видала копію фотографічного зображення, відео-, аудіозапису, отриманого за допомогою технічних засобів контролю	Прізвище, власне ім'я, по батькові (за наявності) та підпис особи, що отримала копію фотографічного зображення, відео-, аудіозапису, отриманих за допомогою технічних засобів контролю	Тип електронного носія інформації	Вид інформації, отриманої під час складання теоретичного іспиту			Вид інформації, отриманої під час складання практичного іспиту		
					фотографічне зображення	відеозапис	аудіозапис	фотографічне зображення	відеозапис	аудіозапис
1										
2										
3										
4										
5										
6										
7										
8										
10										
11										
12										

Додаток 3

до Інструкції про використання технічних засобів контролю під час складання іспитів (у тому числі за допомогою фото-, відео-, аудіотехніки), збереження отриманої за допомогою них інформації та доступ до неї
(пункт 6 розділу IV)

ЖУРНАЛ

обліку видачі копій фотографічних зображень, відео-, аудіозаписів,
отриманих за допомогою технічних засобів контролю

№ з п	Дата видачі копій фотографічного зображення, відео-, аудіозапису, отриманого за допомогою технічних засобів контролю, підстава видачі	Прізвище, власне ім'я, по батькові (за наявності) та підпис відповідальної особи, що видала копію фотографічного зображення, відео-, аудіозапису, отриманого за допомогою технічних засобів контролю	Прізвище, власне ім'я, по батькові (за наявності) та підпис особи, що отримала копію фотографічного зображення, відео-, аудіозапису, отриманих за допомогою технічних засобів контролю	Тип електронного носія інформації	Вид інформації, отриманої під час складання теоретичного іспиту			Вид інформації, отриманої під час складання практичного іспиту		
					фотографічне зображення	відеозапис	аудіозапис	фотографічне зображення	відеозапис	аудіозапис
1										
2										
3										
4										
5										
6										
7										
8										
9										
10										
11										

Міністр внутрішніх справ України

2024 року



Ігор КЛИМЕНКО

**Аналіз регуляторного впливу
до проєкту наказу Міністерства внутрішніх справ України
«Про затвердження Змін деяких нормативно-правових актів Міністерства
внутрішніх справ України»**

I. Визначення проблеми

Спираючись на досвід європейських країн, на сьогодні відбувається процес формування нового законодавчого підґрунтя для організації підвищення рівня безпеки дорожнього руху, прийнято ряд нових та внесено деякі зміни до нормативно-правових актів.

Дієвим кроком, що направлений на забезпечення безпеки дорожнього руху, є вдосконалення процедури перевірки набутих або самостійно опанованих особою знань і навичок керування транспортним засобом, здобутих у закладах, що здійснюють підготовку, перепідготовку і підвищення кваліфікації водіїв транспортних засобів (далі – заклади), шляхом установа належного контролю на етапі їх перевірки.

У наш час найпоширенішими інструментами контролю набутих або самостійно опанованих особою знань і навичок керування транспортним засобом є тестовий та екзаменаційний контроль. Під цими поняттями розуміють набір заходів, які дають змогу перевірити та об'єктивно оцінити результати проходження особою відповідної підготовки, визначити ступінь засвоєння нею навчального матеріалу із застосуванням автоматизованих систем, які зменшують емоційне напруження особи в процесі її оцінювання, дають змогу встановити однаковий рівень вимог та однакові критерії оцінювання відповідних знань, умінь і навичок.

Ефективним та об'єктивним способом визначення результату засвоєння особою відповідного навчального матеріалу, набутих умінь і навичок керування транспортним засобом у територіальних сервісних центрах МВС (далі – ТСЦ МВС) є проведення теоретичного іспиту з використанням комп'ютерного тестування та практичного іспиту з керування транспортними засобами відповідної категорії (далі – практичний іспит) з використанням транспортних засобів, обладнаних технічними засобами контролю.

Складання цих іспитів передбачає свідомий підхід особи до проходження відповідної підготовки, відповідальне ставлення до способів визначення якості набутих нею теоретичних знань, умінь і навичок керування транспортним засобом, а також розуміння нею необхідності неухильного дотримання вимог, передбачених для складання відповідних іспитів.

Недотримання відповідних вимог як з боку майбутніх водіїв транспортних засобів, так і з боку спеціалістів закладів, що їх навчатимуть, є неприпустимим.

З огляду на зазначене контроль процесу оцінювання знань особи Правил дорожнього руху, будови та особливостей експлуатації транспортних засобів,



основ безпеки руху, надання домедичної допомоги, що опановані нею самостійно або набуті в закладі, а також її вмінь і навичок керування транспортним засобом, є необхідною складовою для належного приймання теоретичного і практичного іспитів у ТСЦ МВС.

З метою оптимізації процесів проведення іспитів у ТСЦ МВС, шляхом удосконалення процедури перевірки відповідних знань, умінь і навичок особи, Міністерством внутрішніх справ України розроблено проєкт наказу Міністерства внутрішніх справ України «Про затвердження Змін до деяких нормативно-правових актів Міністерства внутрішніх справ України» (далі – проєкт наказу).

На сьогодні відповідно до вимог пункту 17 Положення про порядок видачі посвідчень водія та допуску громадян до керування транспортними засобами, затвердженого постановою Кабінету Міністрів України від 08 травня 1993 року № 340 (у редакції постанови Кабінету Міністрів України від 20 травня 2009 року № 511) (далі – Постанова № 340), контроль процесу оцінювання відповідних знань, умінь і навичок забезпечується шляхом обов'язкового використання технічних засобів контролю (у тому числі фото-, відео-, аудіотехніки) (далі – технічні засоби контролю) під час складання іспитів у ТСЦ МВС.

Порядок використання технічних засобів контролю під час складання теоретичних та/або практичних іспитів визначає Інструкція про використання технічних засобів контролю під час складання іспитів (у тому числі за допомогою фото-, відео-, аудіотехніки), збереження отриманої за допомогою них інформації та доступ до неї, затверджена наказом Міністерства внутрішніх справ України від 22 травня 2020 року № 408, зареєстрована в Міністерстві юстиції України 06 липня 2020 року за № 625/34908 (у редакції наказу Міністерства внутрішніх справ України від 15 червня 2023 року № 495) (далі – Інструкція № 408).

На сьогодні з метою здійснення належного контролю за процесом перевірки відповідних умінь і практичних навичок осіб, у транспортних засобах ТСЦ МВС категорії В, на яких складається практичний іспит, стаціонарно розміщені (вмонтовані) технічні засоби контролю, а для категорій С, С1, D, D1, BE, CE, C1E, DE і D1E здебільшого використовуються переносні конструкції для їх закріплення.

Такі конструкції дозволяють переносити технічні засоби контролю з одних транспортних засобів категорій С, С1, D, D1, BE, CE, C1E, DE і D1E до інших, конструкція яких не дозволяє їх умонтування в салон транспортних засобів цих категорій для забезпечення реалізації в режимі реального часу обсягу завдань технічних засобів контролю, установлених пунктом 4 розділом I Інструкції № 408.

Водночас відповідно до Інструкції про порядок приймання іспитів для отримання права керування транспортними засобами та видачі посвідчень водія затвердженої наказом Міністерства внутрішніх справ України від 07 грудня 2009 року № 515, зареєстрованої в Міністерстві юстиції України 22 січня 2010 року за № 74/17369 (у редакції наказу Міністерства внутрішніх справ України від 22 травня

2020 року № 408), практичний іспит приймається на транспортному засобі ТСЦ МВС або закладу на вибір особи, що складає іспит.

У разі вибору особою для складання практичного іспиту транспортного засобу закладу він має бути облаштований відповідними технічними засобами контролю для здійснення належного контролю за процесом перевірки відповідних умінь і навичок такої особи.

Натомість на сьогодні транспортні засоби закладів, на яких складається практичний іспит у ТСЦ МВС, не облаштовані технічними засобами контролю, у зв'язку з відсутністю визначеного способу їх розміщення (вмонтування) або закріплення на таких транспортних засобах, що унеможливорює здійснювати належний контроль за процесом складання особами практичного іспиту та здійснення перевірки їх навичок і вмінь керування.

Так, проектом наказу передбачено внесення змін, зокрема, до Інструкції № 408, якими, серед іншого, встановлюється, що в транспортному засобі категорії В, що використовується для приймання практичного іспиту стаціонарно, розміщується (вмонтовується) не менше чотирьох технічних засобів контролю, а в транспортних засобах категорій С, С1, D, D1, BE, CE, C1E, DE і D1E стаціонарно розміщується (вмонтовується) або закріплюється на переносних конструкціях не менше трьох технічних засобів контролю.

Схема розташування місць стаціонарного розміщення (вмонтування) або закріплення на переносних конструкціях технічних засобів контролю у (на) транспортних засобах, що використовуються для приймання практичного іспиту, наведена в додатку 1 до Інструкції № 408.

Визначення основних груп (підгруп), на які проблема має вплив:

Групи (підгрупи)	Так	Ні
Громадяни		+
Суб'єкти господарювання	+	
Держава	+	

Проблема не може бути розв'язана за допомогою ринкових механізмів, оскільки відповідні механізми відсутні, її можливо розв'язати лише шляхом запровадження державного регулювання.

II. Цілі державного регулювання

Основною ціллю державного регулювання є:

реалізація норм законодавства щодо обов'язкового використання технічних засобів контролю під час складання практичних іспитів у ТСЦ МВС; здійснення належного контролю за процесом перевірки навичок осіб керувати транспортними засобами відповідної категорії під час приймання практичних іспитів у ТСЦ МВС.

III. Визначення та оцінка альтернативних способів досягнення цілей

1. Визначення альтернативних способів
- 2.

Вид альтернативи	Опис альтернативи
Альтернатива 1	<p><i>Залишення існуючої ситуації без змін</i></p> <p>Не сприятиме належному виконанню вимог пункту 17 Постанови № 340 щодо обов'язкового використання технічних засобів контролю під час складання практичних іспитів.</p> <p>Унеможлиблює здійснення належного контролю за процесом складання практичних іспитів у ТСЦ МВС.</p> <p>Сприятиме виникненню суперечностей між особою, що складає практичний іспит, та уповноваженими працівниками ТСЦ МВС під час оцінювання навичок керування, який його приймає, щодо належного оцінювання навичок такої особи керувати транспортним засобом</p>
Альтернатива 2	<p><i>Прийняття регуляторного акта</i></p> <p>Забезпечить:</p> <p>реалізацію норм пункту 17 Постанови № 340 щодо обов'язкового використання технічних засобів контролю під час складання практичних іспитів;</p> <p>встановлення належного контролю за процесом перевірки навичок осіб керувати транспортним засобом відповідної категорії під час приймання практичних іспитів у ТСЦ МВС;</p> <p>уникнення можливих суперечностей під час складання таких іспитів</p>

2. Оцінка вибраних альтернативних способів досягнення цілей

Оцінка впливу на сферу інтересів держави

Вид альтернативи	Вигоди	Витрати
Альтернатива 1	Відсутні	<p>Неналежне виконання вимог акта вищої юридичної сили, зокрема Постанови № 340.</p> <p>Відсутність належного контролю під час складання практичного іспиту на транспортних засобах закладів</p>
Альтернатива 2	Реалізація норм законодавства в частині обов'язкового	Відсутні. Адміністрування

	використання технічних засобів контролю під час складання практичних іспитів у ТСЦ МВС. Сприятиме утвердженню відповідального ставлення до проведення практичних іспитів уповноважених працівників ТСЦ МВС та осіб, які складають такий іспит	запропонованого регулювання здійснюється в межах витрат, передбачених державним бюджетом на діяльність Міністерства внутрішніх справ України
--	--	--

Оцінка впливу на сферу інтересів громадян

Вид альтернативи	Вигоди	Витрати
Альтернатива 1	Відсутні	Відсутні
Альтернатива 2	Відсутні	Відсутні

Оцінка впливу на сферу інтересів суб'єктів господарювання

Показник	Великі	Середні	Малі	Мікро	Разом
Кількість суб'єктів господарювання, що підпадають під дію регулювання, одиниць	X	X	1670*	X	1821
Питома вага групи в загальній кількості, відсотків	X	X	100 %	X	100 %

* За даними Єдиної інформаційної системи МВС станом на 01 липня 2024 року акредитовано 1670 закладів

Вид альтернативи	Вигоди	Витрати
Альтернатива 1	Відсутні	Відсутні
Альтернатива 2	Належне виконання вимог законодавства щодо обов'язкового використання технічних засобів контролю під час складання практичних іспитів у ТСЦ МВС	Витрати суб'єктів господарювання пов'язані з виконанням вимог регуляторного акта складуть – 13 967 880 грн як за перший рік, так і за п'ять років

Сумарні витрати за альтернативами	Сума витрат, гривень
Альтернатива 1 Сумарні витрати для суб'єктів господарювання великого і середнього підприємництва згідно з додатком 2 до Методики проведення аналізу впливу регуляторного акта	Дія регуляторного акта не поширюється на суб'єктів господарювання великого і середнього підприємництва
Альтернатива 2 Сумарні витрати для суб'єктів господарювання великого і середнього підприємництва згідно з додатком 2 до Методики проведення аналізу впливу регуляторного акта	Дія регуляторного акта не поширюється на суб'єктів господарювання великого і середнього підприємництва

IV. Вибір найбільш оптимального альтернативного способу досягнення цілей

Вартість балів оптимального альтернативного способу визначається за чотирибальною системою оцінки ступеня досягнення визначених цілей, де:

4 - цілі прийняття регуляторного акта, які можуть бути досягнуті повною мірою (проблема більше існувати не буде);

3 - цілі прийняття регуляторного акта, які можуть бути досягнуті майже повною мірою (усі важливі аспекти проблеми існувати не будуть);

2 - цілі прийняття регуляторного акта, які можуть бути досягнуті частково (проблема значно зменшиться, деякі важливі та критичні аспекти проблеми залишаться невирішеними);

1 - цілі прийняття регуляторного акта, які не можуть бути досягнуті (проблема продовжує існувати).

Рейтинг результативності (досягнення цілей під час вирішення проблем)	Бал результативності (за чотирибальною системою оцінки)	Коментарі щодо присвоєння відповідного бала
Альтернатива 1	1	Збереження чинного регулювання не дає змоги досягнути мети державного регулювання, визначеної в пункті 2 цього Аналізу регуляторного впливу
Альтернатива 2	4	Дозволить досягнути поставлених цілей

Рейтинг результативності	Вигоди (підсумок)	Витрати (підсумок)	Обґрунтування відповідного місця альтернативи у рейтингу
Альтернатива 1	<p>Для держави: Відсутні.</p> <p>Для громадян: Відсутні.</p> <p>Для суб'єктів господарювання: Відсутні</p>	<p>Для держави: Відсутність належного контролю за процесом складання / приймання практичного іспиту на транспортних засобах закладів.</p> <p>Для громадян: Відсутні.</p> <p>Для суб'єктів господарювання: Відсутні</p>	Альтернатива є непринятною, оскільки не відповідає поставленим цілям
Альтернатива 2	<p>Для держави: встановлення належного контролю за процесом перевірки навичок осіб керувати транспортних засобом відповідної категорії під час приймання практичних іспитів у ТСЦ МВС.</p> <p>Для громадян: Відсутні.</p> <p>Для суб'єктів господарювання: Належне виконання вимог законодавства щодо обов'язкового використання технічних засобів контролю під час складання практичних іспитів у ТСЦ МВС</p>	<p>Для держави: Відсутні</p> <p>Для громадян: Відсутні.</p> <p>Для суб'єктів господарювання: 13 967 880 грн (як за перший рік, так і за п'ять років)</p>	Є найбільш оптимальною серед запропонованих альтернатив, оскільки дає змогу повністю досягнути поставлених цілей державного регулювання

Рейтинг	Аргументи щодо переваги обраної альтернативи/причини відмови від альтернативи	Оцінка ризику зовнішніх чинників на дію запропонованого регуляторного акта
Альтернатива 1	Альтернатива є неприйнятною, оскільки не відповідає поставленим цілям	Вплив зовнішніх факторів на дію регуляторного акта не очікується
Альтернатива 2	Затвердження проєкту наказу є найбільш обґрунтованим та ефективним способом досягнення поставлених цілей	Вплив зовнішніх факторів на дію регуляторного акта не очікується

V. Механізми та заходи, які забезпечать розв'язання визначеної проблеми

Механізмом, який забезпечить досягненню цілей, визначених розділом II цього Аналізу регуляторного впливу, є внесення змін до відповідних нормативно-правових актів.

Заходи, що пропонуються для розв'язання проблеми:

затвердження наказу Міністерства внутрішніх справ України «Про затвердження Змін до деяких нормативно-правових актів Міністерства внутрішніх справ України»;

забезпечення інформування суб'єктів господарювання та фізичних осіб про вимоги регуляторного акта шляхом його оприлюднення на офіційному вебсайті МВС.

Суб'єкти господарювання для виконання запропонованого регулювання повинні:

ознайомитись з регуляторним актом;

забезпечити встановлення (вмонтування) технічних засобів контролю на транспортний засіб категорії В, який буде використовуватися за бажанням особи для складання опрактичного іспиту в ТСЦ МВС.

VI. Оцінка виконання вимог регуляторного акта залежно від ресурсів, якими розпоряджаються органи виконавчої влади чи органи місцевого самоврядування, фізичні та юридичні особи, які повинні проваджувати або виконувати ці вимоги

Державне регулювання не передбачає утворення нового державного органу або нового структурного підрозділу діючого органу.

Прийняття запропонованого проєкту наказу сприятиме реалізації норм законодавства щодо обов'язкового використання технічних засобів контролю

під час складання практичних іспитів у ТСЦ МВС та здійсненню належного контролю за процесом перевірки навичок осіб керувати транспортних засобом відповідної категорії під час складання / приймання таких іспитів.

Прийняття та оприлюднення проєкту наказу в установленому порядку забезпечить доведення його до відома суб'єктів господарювання, на яких поширюватиметься дія проєкту наказу, центральних та місцевих органів виконавчої влади і органів місцевого самоврядування та громадян.

Прийняття проєкту наказу не призведе до неочікуваних результатів і не потребуватиме додаткових витрат з державного бюджету.

Можлива шкода в разі очікуваних наслідків дії проєкта наказу не прогнозується.

Розрахунок витрат суб'єктів малого підприємництва (Тест малого підприємництва) проведено відповідно до Методики проведення аналізу впливу регуляторного акта, затвердженої постановою Кабінету Міністрів України від 11 березня 2004 року № 308 «Про затвердження методик проведення аналізу впливу та відстеження результативності регуляторного акта».

VII. Обґрунтування запропонованого строку дії регуляторного акта

Строк дії проєкту наказу не обмежений у часі до прийняття нового законодавчого акта або втрати ним чинності.

Зміна строку дії проєкта наказу можлива в разі зміни правових актів вищої юридичної сили, на виконання яких розроблено проєкт наказу.

Строк набрання чинності проєктом наказу: з дня його офіційного опублікування.

VIII. Визначення показників результативності дії регуляторного акта

До основних показників результативності дії проєкту наказу належать:

1) розмір надходжень до державного та місцевих бюджетів і державних цільових фондів, пов'язаних з дією акта, – додаткових надходжень не передбачається;

2) кількість суб'єктів господарювання, на яких поширюватиметься проєкт наказу, – 1670 закладів;

3) розмір коштів і час, що витратимуться суб'єктами господарювання, пов'язаними з виконанням вимог проєкту наказу, – 13 967 880 (як за перший рік, так і за п'ять років);

4) рівень поінформованості суб'єктів господарювання з основними положеннями проєкту наказу, – середній. Проєкт наказу розміщено на вебсайті Міністерства внутрішніх справ України (<https://mvs.gov.ua>).

Прогнозними показниками результативності проєкту наказу є кількість закладів, що пройшли державну акредитацію;

закладів, які встановили (вмонтувати) технічні засоби контролю на транспортні засоби категорії В, які використовуватимуться під час складання практичного іспиту;

складених практичних іспитів у ТСЦ МВС для отримання права керування транспортними засобами категорії В.

ІХ. Визначення заходів, за допомогою яких здійснюватиметься відстеження результативності дії регуляторного акта

Стосовно проєкту наказу буде здійснюватися базове, повторне та періодичне відстеження його результативності у строки, установлені статтею 10 Закону України «Про засади державної регуляторної політики у сфері господарської діяльності».

Базове відстеження результативності регуляторного акта здійснюватиметься після набрання ним чинності шляхом аналізу та підрахунку статистичних даних про суб'єктів господарювання, що здійснюють підготовку, перепідготовку і підвищення кваліфікації водіїв транспортних засобів, інформація щодо яких внесена до Єдиної інформаційної системи МВС.

Повторне відстеження планується здійснити через рік після проведення базового відстеження результативності регуляторного акта.

Періодичне відстеження результативності регуляторного акта буде здійснюватися раз на кожні три роки, починаючи з дня закінчення заходів з повторного відстеження результатів цього акта.

Цільові групи, які будуть залучатися для проведення відстеження, – Міністерство внутрішніх справ України, Головний сервісний центр МВС, заклади.

Міністр внутрішніх справ України

Ігор КЛИМЕНКО

_____ 2024

Додаток
до Аналізу регуляторного впливу

ТЕСТ
малого підприємництва (М-Тест)

1. Консультації з представниками мікро- та малого підприємництва щодо оцінки впливу регулювання

Консультації щодо визначення впливу запропонованого регулювання на суб'єктів малого підприємництва та визначення детального переліку процедур, виконання яких необхідно для здійснення регулювання, проведено розробником у період з 13 травня по 01 липня 2024 року.

Порядковий номер	Вид консультації (публічні консультації прями (круглі столи, наради, робочі зустрічі тощо), інтернет-консультації прями (інтернет-форуми, соціальні мережі тощо), запити (до підприємців, експертів, науковців тощо)	Кількість учасників консультацій, осіб	Основні результати консультацій (опис)
1	Статистичні дані Міністерства внутрішніх справ України	2	Установлено кількість акредитованих закладів
2	Робочі зустрічі із уповноваженими представниками закладів	7	Обговорено пропозиції щодо розроблення і змістовного наповнення редакції проекту наказу

3. Вимірювання впливу регулювання на суб'єктів малого підприємництва (мікро- та малі):

Досліджувалася цільова група суб'єктів господарювання, що проводять підготовку, перепідготовку і підвищення кваліфікації водіїв транспортних засобів, та атестації їх спеціалістів.

За проведеним аналізом інформації, що містяться в Єдиній інформаційній системі МВС, встановлено, що станом на 01 липня 2024 року проведено державну акредитацію 1670 закладів.

З урахуванням зазначеного розрахунок витрат проведено для зазначеної кількості акредитованих закладів.

Питома вага суб'єктів малого-підприємництва (у тому числі мікро-підприємництва) в загальній кількості суб'єктів господарювання, на яких поширюється дія акта, – 100% (відсотків) (відповідно до таблиці «Оцінка впливу на сферу інтересів суб'єктів господарювання» додатка 1 до Методики проведення аналізу впливу регуляторного акта).

3. Розрахунок витрат суб'єктів малого підприємництва на виконання вимог регулювання

Витрати суб'єктів малого підприємництва розраховувалися методом розрахунку мінімальних витрат цих суб'єктів.

Оціночно на виконання вимог регулювання один заклад повинен встановити (вмонтувати) технічні засоби контролю на один транспортний засіб категорії В, який використовуватиметься для складання практичного іспиту.

Слід зазначити, що регуляторний акт не встановлює вимоги до технічних та якісних характеристик технічних засобів контролю, необхідних для відеореєстрації та збереження інформації процесу складання практичного іспиту.

З огляду на зазначене, для розрахунку прямих витрат суб'єктів малого підприємництва на виконання регулювання, зокрема визначення вартості одного комплекту технічних засобів контролю відеореєстрації та збереження інформації процесу складання практичного іспиту використовувалася інформація, яка міститься в мережі Internet, станом на травень 2024 року.

Так, за даними вебсайта компанії «2control» (<https://monitoring-gps.com.ua>) вартість універсального монітору-відеореєстратора 10 дюймів GT10 із 4 відеокамерами кругового огляду складає – 8352 грн.

Для розрахунку витрат часу суб'єкта господарювання малого підприємництва використовувався розмір мінімальної заробітної плати згідно із статтею 8 Закону України «Про Державний бюджет України на 2024 рік». Мінімальний місячний розмір заробітної плати з 1 квітня 2024 року становить – 8 000 грн, у погодинному розмірі – 48 грн.

Порядковий номер	Найменування оцінки	У перший рік (стартовий рік впровадження регулювання)	Періодичні (за наступний рік)	Витрати за п'ять років
1	2	3	4	5
Оцінка «прямих» витрат суб'єктів малого підприємництва на виконання регулювання				
1	Придбання необхідного обладнання (пристроїв, машин, механізмів) <i>Формула:</i>	8352 грн	–	8352 грн

	<i>кількість необхідних одиниць обладнання X вартість одиниці</i>			
2	<p>Процедури перевірки та/або постановки на відповідний облік у визначеному органі державної влади чи місцевого самоврядування</p> <p><i>Формула:</i> <i>прямі витрати на процедури перевірки (проведення первинного обстеження) в органі державної влади + витрати часу на процедуру обліку (на одиницю обладнання) X вартість часу суб'єкта малого підприємництва (заробітна плата) X оціночна кількість процедур обліку за рік) X кількість необхідних одиниць обладнання одному суб'єкту малого підприємництва</i></p>	—	—	—
3	<p>Процедури експлуатації обладнання (експлуатаційні витрати - витратні матеріали)</p> <p><i>Формула:</i> <i>оцінка витрат на експлуатацію обладнання (витратні матеріали та ресурси на одиницю обладнання на рік) X кількість необхідних одиниць обладнання одному суб'єкту малого підприємництва</i></p>	—	—	—
4	<p>Процедури обслуговування обладнання (технічне обслуговування)</p> <p><i>Формула:</i> <i>оцінка вартості процедури обслуговування обладнання (на одиницю обладнання) X кількість процедур технічного обслуговування на рік на одиницю обладнання X кількість необхідних одиниць обладнання одному суб'єкту малого підприємництва</i></p>	—	—	—
5	Інші процедури (уточнити)	—	—	—

6	Разом, гривень <i>Формула:</i> <i>(сума рядків 1 + 2 + 3 + 4 + 5)</i>	8 352	–	8 352
7	Кількість суб'єктів господарювання, що повинні виконати вимоги регулювання, одиниць	1670	–	1670
8	Сумарно, гривень <i>Формула:</i> <i>відповідний стовпчик "разом" X</i> <i>кількість суб'єктів малого підприємництва, що повинні виконати вимоги регулювання (рядок 6 X рядок 7)</i>	13 947 840		13 947 840
Оцінка вартості адміністративних процедур суб'єктів малого підприємництва щодо виконання регулювання та звітування				
9	Процедури отримання первинної інформації про вимоги регулювання <i>Формула:</i> <i>витрати часу на отримання інформації про регулювання, отримання необхідних форм та заявок X вартість часу суб'єкта малого підприємництва (заробітна плата) X оціночна кількість форм</i>	0,25 год X X 48 грн = = 12 грн	-	12 грн
10	Процедури організації виконання вимог регулювання <i>Формула:</i> <i>витрати часу на розроблення та впровадження внутрішніх для суб'єкта малого підприємництва процедур на впровадження вимог регулювання X вартість часу суб'єкта малого підприємництва (заробітна плата) X оціночна кількість внутрішніх процедур</i>	–	–	–
11	Процедури офіційного звітування <i>Формула:</i>	–	–	–

	<p>витрати часу на отримання інформації про порядок звітування щодо регулювання, отримання необхідних форм та визначення органу, що приймає звіти та місяця звітності + витрати часу на заповнення звітних форм + витрати часу на передачу звітних форм (окремо за засобами передачі інформації з оцінкою кількості суб'єктів, що користуються формами засобів – окремо електронна звітність, звітність до органу, поштовим зв'язком тощо) + оцінка витрат часу на корегування (оцінка природного рівня помилок) X вартість часу суб'єкта малого підприємництва (заробітна плата) X оціночна кількість оригінальних звітів X кількість періодів звітності за рік</p>			
12	<p>Процедури щодо забезпечення процесу перевірок Формула: витрати часу на забезпечення процесу перевірок з боку контролюючих органів X вартість часу суб'єкта малого підприємництва (заробітна плата) X оціночна кількість перевірок за рік</p>	–	–	–
13	Інші процедури (уточнити)	–	–	–
14	<p>Разом, гривень Формула: (сума рядків 9 + 10 + 11 + 12 + 13)</p>	12	–	12
15	Кількість суб'єктів малого підприємництва, що повинні виконати вимоги регулювання, одиниць	1670	–	1670
16	<p>Сумарно, гривень Формула: відповідний стовпчик "разом" X кількість суб'єктів малого підприємництва, що повинні виконати вимоги регулювання (рядок 14 X рядок 15)</p>	20 040	–	20 040

Бюджетні витрати на адміністрування регулювання суб'єктів малого підприємництва

Розрахунок бюджетних витрат на адміністрування регулювання здійснюється окремо для кожного відповідного органу державної влади чи органу місцевого самоврядування, що залучений до процесу регулювання.

Державний орган, для якого здійснюється розрахунок вартості адміністрування регулювання: Головний сервісний центр МВС.

Процедура регулювання суб'єктів малого підприємництва (розрахунок на одного типового суб'єкта господарювання малого підприємництва - за потреби окремо для суб'єктів малого та мікро підприємництва)	Планові витрати часу на процедуру	Вартість часу співробітника органу державної влади відповідної категорії (заробітна плата)	Оцінка кількості процедур за рік, що припадають на одного суб'єкта	Оцінка кількості суб'єктів, що підпадають під дію процедури регулювання	Витрати на адміністрування регулювання* (за рік), гривень
1. Облік суб'єкта господарювання, що перебуває у сфері регулювання	-	-	-	-	-
2. Поточний контроль за суб'єктом господарювання, що перебуває у сфері регулювання, у тому числі: камеральні виїзні	-	-	-	-	-
3. Підготовка, затвердження та опрацювання одного окремого акта про порушення вимог регулювання	-	-	-	-	-
4. Реалізація одного окремого рішення щодо порушення вимог регулювання	-	-	-	-	-
5. Оскарження одного окремого рішення суб'єктами господарювання	-	-	-	-	-

6. Підготовка звітності за результатами регулювання	-	-	-	-	-
7. Інші адміністративні процедури (уточнити):	-	-	-	-	-
Разом за рік	X	X	X	X	X
Сумарно за п'ять років	X	X	X	X	X

* Вартість витрат, пов'язаних з адмініструванням процесу регулювання державними органами, визначається шляхом множення фактичних витрат часу персоналу на заробітну плату спеціаліста відповідної кваліфікації та на кількість суб'єктів, що підпадають під дію процедури регулювання, та на кількість процедур за рік.

4. Розрахунок сумарних витрат суб'єктів малого підприємництва, що виникають на виконання вимог регулювання

Порядковий номер	Показник	Перший рік регулювання (стартовий)	За п'ять років
1	2	3	4
1.	Оцінка витрат суб'єктів малого підприємництва на виконання регулювання, грн	13 947 840	13 947 840
2.	Оцінка вартості адміністративних процедур для суб'єктів малого підприємництва щодо виконання регулювання, грн	20 040	20 040
3.	Сумарні витрати малого підприємництва на виконання запланованого регулювання, грн	13 967 880	13 967 880
4.	Бюджетні витрати на адміністрування регулювання суб'єктів малого підприємництва	—	—
5.	Сумарні витрати на виконання запланованого регулювання, грн	13 967 880	13 967 880

5. Розроблення коригуючих (пом'якшувальних) заходів для малого підприємництва щодо запропонованого регулювання не передбачено.



**МІНІСТЕРСТВО
ВНУТРІШНІХ СПРАВ
УКРАЇНИ**

вул. Богомольця, 10, м. Київ, 01601
тел.: (044) 256-03-33, факс: (044) 253-64-04
сайт: www.mvs.gov.ua
код згідно з ЄДРПОУ 00032684

**Державна регуляторна
служба України**

від _____ 20__ р. № _____

На № _____ від _____

Про погодження проєкту наказу МВС

Міністерство внутрішніх справ України відповідно до статті 21 Закону України «Про засади державної регуляторної політики у сфері господарської діяльності», з урахуванням листа Державної регуляторної служби України від 12 липня 2024 року № 2766/20-24 надсилає на погодження проєкт наказу Міністерства внутрішніх справ України «Про затвердження Змін до деяких нормативно-правових актів Міністерства внутрішніх справ України» та просить погодити його в найкоротший строк.

- Додатки:
1. Проєкт наказу на 11 арк.
 2. Пояснювальна записка до проєкту наказу на 4 арк.
 3. Порівняльна таблиця до проєкту наказу на 14 арк.
 4. Аналіз регуляторного впливу на 17 арк.
 5. Копія повідомлення про оприлюднення на 1 арк.

Міністр

Ігор КЛИМЕНКО

Інна Ананченко 374 10 51



МВС України № 15550/01-2024 від 19.08.2024 (1575923)

Підписав: Клименко Ігор Володимирович

Сертифікат: 368DC35ECECB2DC10400000008970100CF050400

Дійсний: з 22.02.2023 08:53:48 по 22.02.2025 08:53:48

[Структура](#) >[Енергоєфективність](#)[Нормативна база МВС](#) >[Символіка](#)[Профспілки](#)[Оголошення про проведення конкурсу](#)[Проекти МВС](#) >[Герої МВС](#)

Проект наказу МВС «Про затвердження Змін до деяких нормативно-правових актів Міністерства внутрішніх справ України»

Відповідно до статей 9, 13 Закону України «Про засади державної регуляторної політики у сфері господарської діяльності» повідомляємо про оприлюднення **13 серпня 2024 року** на офіційному вебсайті Міністерства внутрішніх справ України проєкту наказу Міністерства внутрішніх справ України «Про затвердження Змін до деяких нормативно-правових актів Міністерства внутрішніх справ України» (далі – проєкт наказу): <https://mvs.gov.ua/normativna-baza-mvs/proekti-normativnix-aktiv/projekt-nakazu-mvs-pro-zatverdzenia-zmin-do-deyakix-normativno-pravovix-aktiv-ministerstva-vnutrisnix-sprav-ukrayini-1>.

[Проект наказу](#)

[Зміни до деяких нормативно-правових актів Міністерства внутрішніх справ України](#)

[Додаток 1 до Інструкції про використання технічних засобів контролю під час складання іспитів](#)

[Порівняльна таблиця](#)

[Аналіз регуляторного впливу](#)

[Пояснювальна записка](#)

Проект наказу пропонує встановити, зокрема, що теоретичний іспит складатиметься державною мовою в присутності екзаменатора та проводиться у формі комп'ютерного тестування. При цьому особі / спеціалісту закладу заборонено:

- спілкуватися в будь-якій формі з іншими особами, які проходять комп'ютерне тестування;
- використовувати під час проходження комп'ютерного тестування допомогу інших осіб, будь-які джерела інформації, у тому числі засоби зв'язку, пристрої зчитування, обробки, збереження та відтворення інформації, а також окремі елементи, які можуть бути складовими частинами відповідних технічних засобів чи пристроїв, інші засоби, предмети, прилади (крім дозволених виробів медичного призначення, про наявність яких особа / спеціаліст повинна / повинен повідомити екзаменатора до початку проходження комп'ютерного тестування).

Порушення перелічених вимог є підставою вважати теоретичний іспит нескладеним.

Також проєктом наказу передбачено, що особа / спеціаліст закладу після проведення теоретичного (практичного) іспиту має ознайомитися з результатом його складання, засвідчивши його своїм підписом у відповідному екзаменаційному листі.

Передбаченими проєктом наказу змінами до Інструкції про використання технічних засобів контролю під час складання іспитів (у тому числі за допомогою фото-, відео-, аудіотехніки), збереження отриманої за допомогою них інформації та доступ до неї, затвердженої наказом Міністерства внутрішніх справ України від 22 травня 2020 року № 408, зареєстрованої в Міністерстві юстиції України 06 липня 2020 року з № 625/34908 (у редакції наказу Міністерства внутрішніх справ України від 15 червня 2023 року № 495), встановлюється, що в транспортному засобі категорії В, що використовується для приймання практичного іспиту стаціонарно, розміщується (вмонтовується) не менше чотирьох технічних засобів контролю, а в транспортних засобах категорій С, С1, D, D1, BE, CE, C1E, DE і D1E стаціонарно розміщується (вмонтовується) або закріплюється на переносних конструкціях не менше трьох технічних засобів контролю.

Крім того, у зв'язку з відсутністю визначеного способу розміщення (вмонтування) або закріплення технічних засобів контролю на транспортних засобах, тобто відповідного алгоритму, проєктом наказу затверджено схему розташування місць стаціонарного розміщення (вмонтування) або закріплення на переносних конструкціях технічних засобів контролю у (на) транспортних засобах, що використовуються для приймання практичного іспиту, наведена в додатку 1 до зазначеної Інструкції.

Реалізація проєкту наказу оптимізує процедури проведення іспитів у територіальних сервісних центрах МВС.

Зауваження та пропозиції від фізичних та юридичних осіб, їх об'єднань щодо проєкту наказу приймаються **впродовж місяця з дня оприлюднення** в письмовому вигляді на поштову адресу: вул. Лук'янівська, 62, м. Київ, 04052, або на електронну адресу: info@hsc.gov.ua.

Щодо проєкту наказу проводяться [електронні консультації з громадськістю](#).

[Проект наказу](#) оприлюднювався на офіційному вебсайті Міністерства внутрішніх справ України **27 червня 2024 року** та пройшов [електронні консультації з громадськістю](#) відповідно до вимог Порядку проведення консультацій з громадськістю з питань формування та реалізації державної політики, затвердженого постановою Кабінету Міністрів України від 03 листопада 2010 року № 996.